

Petr Ševčík prodej spojovacího materiálu
Železniční 7 772 00 Olomouc
tel:585 311 392 fax:585 150 842 mobil:607 178 991
e-mail:srouby-ol@volny.cz

Obsah

Všeobecné dodací podmínky.....	2
Katalog spojovacího materiálu.....	3
Metrické závity.....	73
Mechanické vlastnosti šroubů a matic.....	74
Značení úprav povrchu u šroubů a matic dle ČSN.....	74
Značení úprav povrchu u šroubů a matic dle DIN.....	75
Kde nás najdete mapa	76
Rejstřík ČSN.....	77
Rejstřík dle ČSN EN.....	78
Rejstřík dle ISO.....	78
Rejstřík dle DIN.....	78
Rejstřík dle názvu.....	79

Návod k použití:

Kliknutím myši na číslo stránky přejdete na zvolenou stránku.

Tip pro hledání : přejdi na rejstřík a vyhledej normu nebo název a klikni myší na číslo stránky a stránka na které se hledaná norma nebo název nachází bude zobrazena.

Petr Ševčík prodej spojovacího materiálu
Železniční 7 772 00 Olomouc
tel:585 311 392 fax:585 150 842 mobil:607 178 991
e-mail:srouby-ol@volny.cz

Všeobecné dodací podmínky:

Objednávky

- písemně
- faxem
- elektronickou poštou
- telefonicky (u stálých zavedených zákazníků)

Dodací lhůta

- je-li zboží skladem , odběr je možný ihned
- není-li zboží na skladě je stanovena dodací lhůta dohodou

Doprava

- na základě požadavku zákazníka jsme schopni zboží zaslat nebo odvézt na požadovanou adresu

Platební podmínky

- platba v hotovosti
- dobírkou
- platba převodním příkazem (pouze stálým odběratelům s dobrou platební kázní)

Zboží

- balení
 - originální balení
 - zboží je možno zabalit v počtech dle požadavku zákazníka
- pohotovostní množství periodických materiálů skladem
- vyjádření k objednávce do 24 hodin -cena a termín dodání

Petr Ševčík prodej spojovacího materiálu
Železniční 7 772 00 Olomouc
tel:585 311 392 fax:585 150 842 mobil:607 178 991
e-mail:srouby-ol@volny.cz

Katalog spojovacího materiálu:

Katalog obsahuje

- popis spojovacího materiálu
- označení spojovacího materiálu podle norem:

ČSN

ČSN EN

ISO

DIN

- není-li uvedeno jinak je spojovací materiál zobrazen dle normy ČSN

K čemu slouží katalog?

- k upřesnění požadavku zákazníka

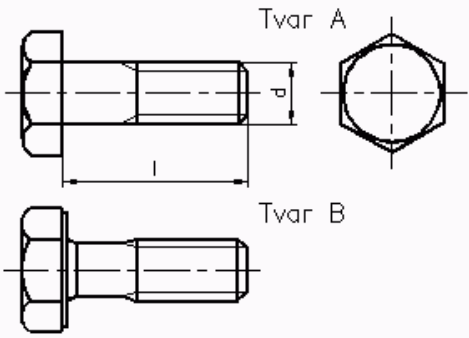
<i>Popis</i>	<i>Výkres</i>
<p>šroub přesný se šestihrannou hlavou - tvar A a B ČSN 02 1101 ČSN EN 24014 ISO 4014 DIN 931</p>	
<p>šroub přesný se šestihrannou hlavou s redukovanou hladkou částí dříku -tvar B ČSN 02 1101 ČSN EN 24015 ISO 4015 DIN 931</p>	

Petr Ševčík prodej spojovacího materiálu
Železniční 7 772 00 Olomouc
tel:585 311 392 fax:585 150 842 mobil:607 178 991
e-mail:srouby-ol@volny.cz

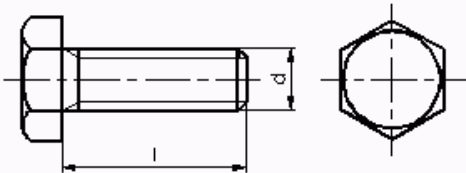
<i>Popis</i>	<i>Výkres</i>
<p>šroub přesný se šestihrannou hlavou s jemným metrickým závitem -tvar A a B ČSN 02 1101 ČSN EN 28765 ISO 8765 DIN 960</p>	
<p>šroub přesný se šestihrannou hlavou se závitem k hlavě tvar A a B ČSN 02 1103 ČSN EN 24017 ISO 4017 DIN 933</p>	
<p>šroub přesný se šestihrannou hlavou s jemným metrickým závitem k hlavě tvar A a B ČSN 02 1103 ČSN EN 28676 ISO 8676 DIN 961</p>	

Petr Ševčík prodej spojovacího materiálu
Železniční 7 772 00 Olomouc
tel:585 311 392 fax:585 150 842 mobil:607 178 991
e-mail:srouby-ol@volny.cz

<i>Popis</i>	<i>Výkres</i>
<p>šroub přesný se šestihrannou hlavou s pojistným otvorem ČSN 02 1104</p>	
<p>šroub přesný se šestihrannou hlavou se zářezem ČSN 02 1105</p>	
<p>lícovaný šroub s dlouhým závitem ČSN 02 1111 ČSN EN ISO DIN 609</p>	

Petr Ševčík prodej spojovacího materiálu
Železniční 7 772 00 Olomouc
tel:585 311 392 fax:585 150 842 mobil:607 178 991
e-mail:srouby-ol@volny.cz

<i>Popis</i>	<i>Výkres</i>
lícovaný šroub s krátkým závitem ČSN 02 1112 ČSN EN ISO DIN 610	
odtlačovací šroub s čípkem ČSN 02 1115 ČSN EN ISO DIN 561	
odtlačovací šroub s hrotem ČSN 02 1116 ČSN EN ISO DIN 564	

Petr Ševčík prodej spojovacího materiálu
Železniční 7 772 00 Olomouc
tel:585 311 392 fax:585 150 842 mobil:607 178 991
e-mail:srouby-ol@volny.cz

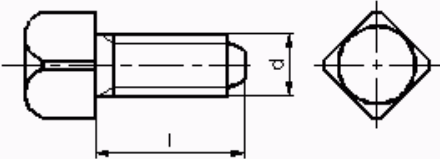
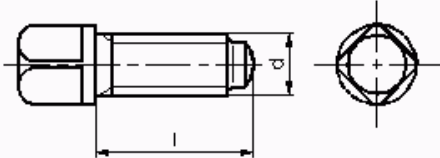
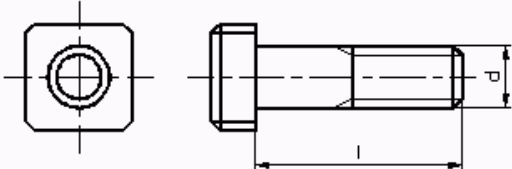
<i>Popis</i>	<i>Výkres</i>
upínací šroub s osazeným koncem ČSN 02 1121 ČSN EN ISO DIN 479	
upínací šroub s nákrůžkem a se zaobleným čípkem ČSN 02 1122 ČSN EN ISO DIN	
upínací šroub do obrobených upínacích drážek T ČSN 02 1124 ČSN EN ISO DIN	

Petr Ševčík prodej spojovacího materiálu
Železniční 7 772 00 Olomouc
tel:585 311 392 fax:585 150 842 mobil:607 178 991
e-mail:srouby-ol@volny.cz

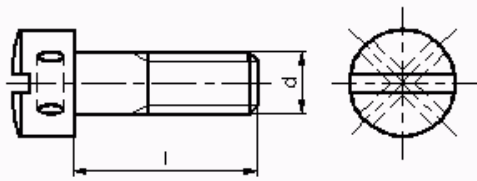
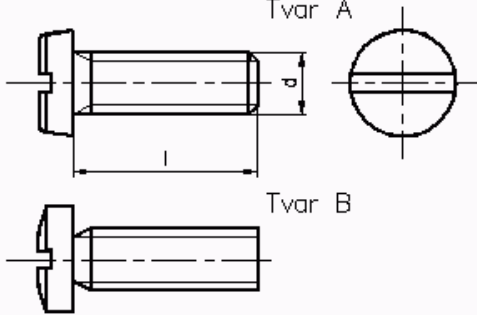
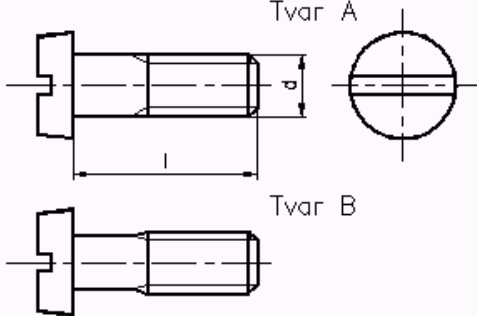
<i>Popis</i>	<i>Výkres</i>
<p>šroub s válcovou hlavou s dírami v hlavě ČSN 02 1128 ČSN EN ISO DIN 404</p>	
<p>šroub s malou válcovou hlavou čočkovitou ČSN 02 1130 ČSN EN ISO DIN</p>	
<p>šroub s válcovou hlavou ČSN 02 1131 ČSN EN 1207 ISO 1207 DIN 84</p>	

Petr Ševčík prodej spojovacího materiálu
Železniční 7 772 00 Olomouc
tel:585 311 392 fax:585 150 842 mobil:607 178 991
e-mail:srouby-ol@volny.cz

<i>Popis</i>	<i>Výkres</i>
šroub s válcovou hlavou čočkovitou ČSN 02 1135 ČSN EN ISO DIN	
Šroub s válcovou hlavou velkou ČSN 02 1137 ČSN EN ISO 1580 DIN 85	
šroub s půlkulatou hlavou s křížovou drážkou tvaru H nebo Z ČSN 02 1138 ČSN EN 7045 ISO 7045 DIN 7985	

Petr Ševčík prodej spojovacího materiálu
Železniční 7 772 00 Olomouc
tel:585 311 392 fax:585 150 842 mobil:607 178 991
e-mail:srouby-ol@volny.cz

<i>Popis</i>	<i>Výkres</i>
<p>šroub s válcovou hlavou s vnitřním šestihranem ČSN 02 1143 ČSN EN 4762 ISO 4762 DIN 912</p>	
<p>šroub s půlkulatou hlavou ČSN 02 1146 ČSN EN ISO DIN</p>	
<p>šroub s kuželovou čočkovitou hlavou a s křížovou drážkou ČSN 02 1147 ČSN EN 7045 ISO 7045 DIN 7985</p>	

Petr Ševčík prodej spojovacího materiálu
Železniční 7 772 00 Olomouc
tel:585 311 392 fax:585 150 842 mobil:607 178 991
e-mail:srouby-ol@volny.cz

<i>Popis</i>	<i>Výkres</i>
<p>šroub se zápustnou hlavou tvar A ČSN 02 1151 ČSN EN 2009 ISO 2009 DIN 963</p>	
<p>šroub se zápustnou hlavou s křížovou drážkou ČSN 02 1152 ČSN EN 7046 ISO 7046 DIN 965</p>	
<p>šroub se zápustnou hlavou čočkovitou tvar A ČSN 02 1155 ČSN EN 2010 ISO 2010 DIN 964</p>	

Petr Ševčík prodej spojovacího materiálu
Železniční 7 772 00 Olomouc
tel:585 311 392 fax:585 150 842 mobil:607 178 991
e-mail:srouby-ol@volny.cz

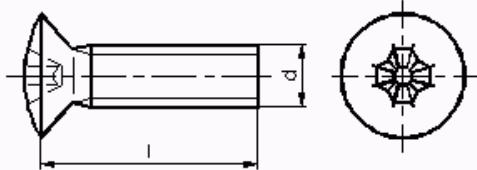
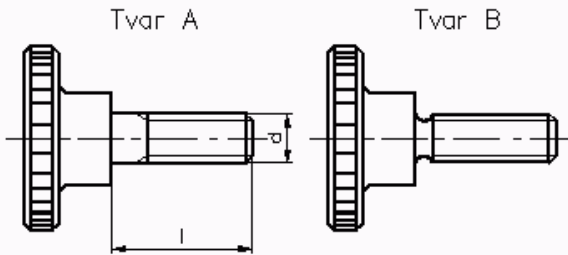
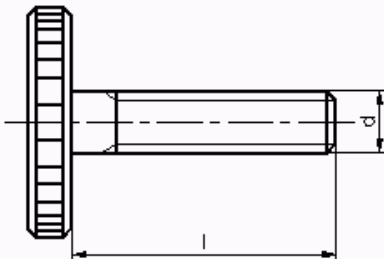
<i>Popis</i>	<i>Výkres</i>
<p>šroub se zápusťnou hlavou čočkovitou s křížovou drážkou ČSN 02 1156 ČSN EN 7047 ISO 7047 DIN 966</p>	
<p>šroub s rýhovanou hlavou , vysoký ČSN 02 1161 ČSN EN ISO DIN 464</p>	
<p>šroub s rýhovanou hlavou , nízký s plochým koncem ČSN 02 1162 ČSN EN ISO DIN 653</p>	



Petr Ševčík prodej spojovacího materiálu
Železniční 7 772 00 Olomouc
tel:585 311 392 fax:585 150 842 mobil:607 178 991
e-mail:srouby-ol@volny.cz

<i>Popis</i>	<i>Výkres</i>
<p>šroub s okem otočný přesný ČSN 02 1167 ČSN EN ISO DIN 444</p>	
<p>šrouby pro přivařování ČSN 02 1169 ČSN EN ISO DIN</p>	
<p>závrtný šroub do matic pro obrobené upínací drážky T ČSN 02 1173 ČSN EN ISO DIN</p>	

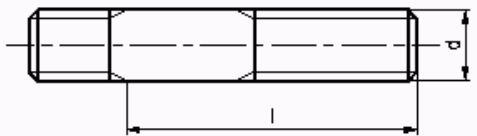
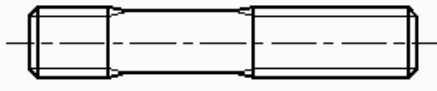
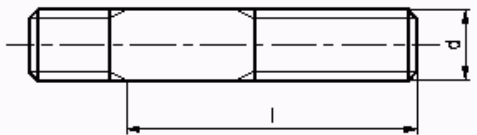
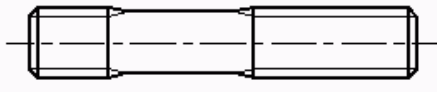
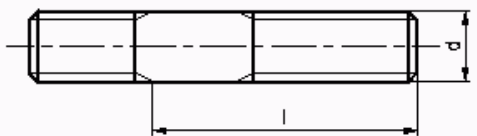
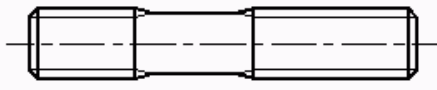
Petr Ševčík prodej spojovacího materiálu
Železniční 7 772 00 Olomouc
tel:585 311 392 fax:585 150 842 mobil:607 178 991
e-mail:srouby-ol@volny.cz

<i>Popis</i>	<i>Výkres</i>
závrtný šroub do oceli ČSN 02 1174 ČSN EN ISO DIN 938	<div style="text-align: center;"> Tvar A  </div> <div style="text-align: center;"> Tvar B  </div>
závrtný šroub do litiny ČSN 02 1176 ČSN EN ISO DIN 939	<div style="text-align: center;"> Tvar A  </div> <div style="text-align: center;"> Tvar B  </div>
závrtný šroub do hliníku ČSN 02 1178 ČSN EN ISO DIN 835	<div style="text-align: center;"> Tvar A  </div> <div style="text-align: center;"> Tvar B  </div>

Petr Ševčík prodej spojovacího materiálu
Železniční 7 772 00 Olomouc
tel:585 311 392 fax:585 150 842 mobil:607 178 991
e-mail:srouby-ol@volny.cz

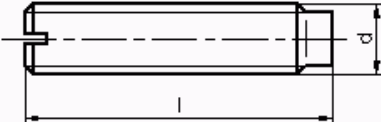
<i>Popis</i>	<i>Výkres</i>
<p>stavěcí šroub s drážkou a s plochým koncem ČSN 02 1181 ČSN EN 24766 ISO 4766 DIN 551</p>	
<p>stavěcí šroub s průběžnou drážkou a navrtným důlkem ČSN 02 1182 ČSN EN ISO 7436 DIN 438</p>	
<p>stavěcí šroub s drážkou a s čípkem ČSN 02 1183 ČSN EN 27435 ISO 7435 DIN 417</p>	

Petr Ševčík prodej spojovacího materiálu
Železniční 7 772 00 Olomouc
tel:585 311 392 fax:585 150 842 mobil:607 178 991
e-mail:srouby-ol@volny.cz

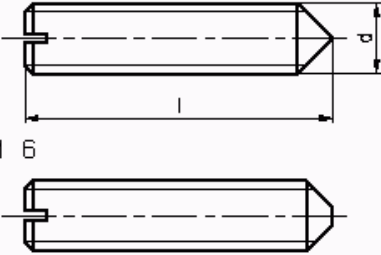
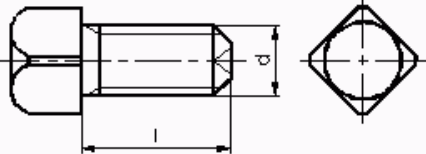
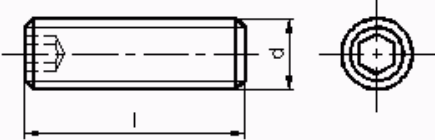
<i>Popis</i>	<i>Výkres</i>
stavěcí šroub s drážkou a s hrotem ČSN 02 1185 ČSN EN 27434 ISO 7434 DIN 553	<p style="text-align: center;">Do M 5</p>  <p style="text-align: center;">Od M 6</p>
stavěcí šroub se čtyřhrannou hlavou a s kuželovým důlkem ČSN 02 1186 ČSN EN ISO DIN	
stavěcí šroub s vnitřním šestihranem a s kuželovým koncem ČSN 02 1187 ČSN EN 24026 ISO 4026 DIN 913	

Petr Ševčík prodej spojovacího materiálu
Železniční 7 772 00 Olomouc
tel:585 311 392 fax:585 150 842 mobil:607 178 991
e-mail:srouby-ol@volny.cz

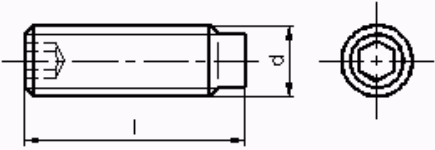
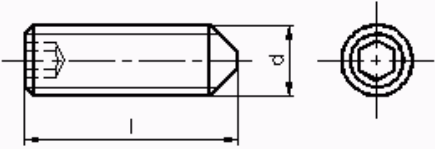
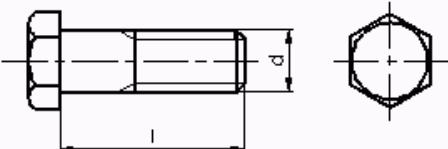
<i>Popis</i>	<i>Výkres</i>
stavěcí šroub s vnitřním šestihranem a čípkem ČSN 02 1189 ČSN EN 24028 ISO 4028 DIN 915	
stavěcí šroub s vnitřním šestihranem a hrotem ČSN 02 1191 ČSN EN 24027 ISO 4027 DIN 914	
šroub přesný s malou šestihrannou hlavou ČSN 02 1201 ČSN EN ISO DIN	

Petr Ševčík prodej spojovacího materiálu
Železniční 7 772 00 Olomouc
tel:585 311 392 fax:585 150 842 mobil:607 178 991
e-mail:srouby-ol@volny.cz

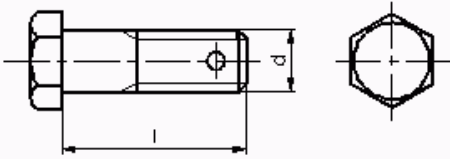
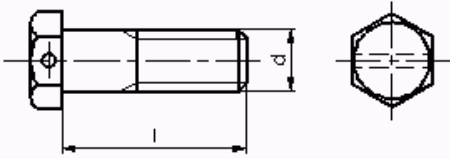
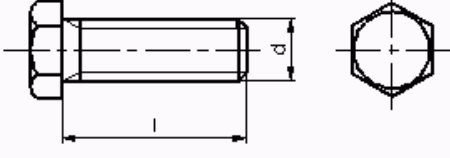
<i>Popis</i>	<i>Výkres</i>
<p>šroub přesný s malou šestihrannou hlavou s dírou pro závlačku ČSN 02 1203 ČSN EN ISO DIN</p>	
<p>šroub přesný s malou šestihrannou hlavou s pojistnou dírou v hlavě ČSN 02 1205 ČSN EN ISO DIN</p>	
<p>šroub přesný s malou šestihrannou hlavou se závitem k hlavě ČSN 02 1207 ČSN EN ISO DIN</p>	

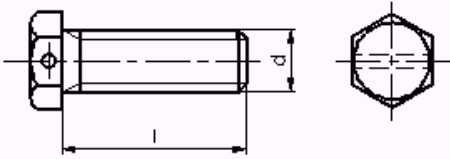
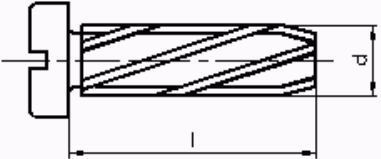
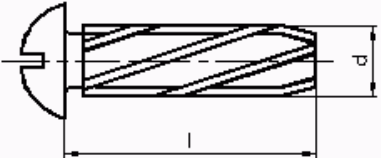
<i>Popis</i>	<i>Výkres</i>
<p>šroub přesný s malou šestihrannou hlavou s pojistnou dírou se závitem k hlavě ČSN 02 1208 ČSN EN ISO DIN</p>	
<p>zápustný závitořezný šroub s válcovou hlavou ČSN 02 1226 ČSN EN ISO DIN 7513 B</p>	
<p>zápustný závitořezný šroub s půlkulovou hlavou ČSN 02 1227 ČSN EN ISO DIN</p>	

Petr Ševčík prodej spojovacího materiálu
Železniční 7 772 00 Olomouc
tel:585 311 392 fax:585 150 842 mobil:607 178 991
e-mail:srouby-ol@volny.cz

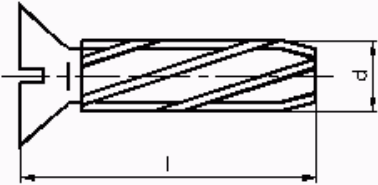
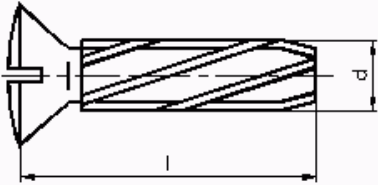
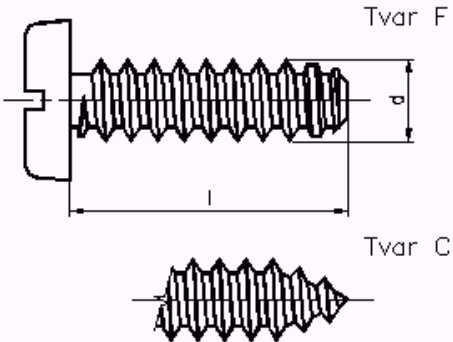
<i>Popis</i>	<i>Výkres</i>
<p> zápustný závitořezný šroub s průběžnou drážkou ČSN 02 1228 ČSN EN ISO DIN 7513 F </p>	
<p> zápustný závitořezný šroub s čočkovitou hlavou a s průběžnou drážkou ČSN 02 1229 ČSN EN ISO DIN 7513 G </p>	
<p> šroub do plechu s válcovou hlavou ČSN 02 1232 ČSN EN 1481 ISO 1481 DIN 7971 </p>	

Petr Ševčík prodej spojovacího materiálu
Železniční 7 772 00 Olomouc
tel:585 311 392 fax:585 150 842 mobil:607 178 991
e-mail:srouby-ol@volny.cz

<i>Popis</i>	<i>Výkres</i>
<p>šroub do plechu s kuželovou čočkovitou hlavou a s křížovou drážkou ČSN 02 1235 ČSN EN 7049 ISO 7049 DIN 7981</p>	
<p>šroub do plechu se zápustnou hlavou a průběžnou drážkou ČSN 02 1236 ČSN EN 1482 ISO 1482 DIN 7972</p>	
<p>šroub do plechu se zápustnou hlavou a křížovou drážkou (Philips) ČSN 02 1237 ČSN EN 7050 ISO 7050 DIN 7982</p>	

<i>Popis</i>	<i>Výkres</i>
<p>šroub do plechu se zápustnou hlavou čočkovitou a průběžnou drážkou ČSN 02 1238 ČSN EN 1483 ISO 1483 DIN 7983</p>	
<p>šroub do plechu se zápustnou hlavou čočkovitou a s křížovou drážkou ČSN 02 1239 ČSN EN 7051 ISO 7051 DIN 7983</p>	
<p>zámkový šroub ČSN 02 1240 ČSN EN ISO DIN 22424</p>	

Petr Ševčík prodej spojovacího materiálu
Železniční 7 772 00 Olomouc
tel:585 311 392 fax:585 150 842 mobil:607 178 991
e-mail:srouby-ol@volny.cz

<i>Popis</i>	<i>Výkres</i>
<p>šroub hrubý se šestihrannou hlavou ČSN 02 1301 ČSN EN 24016 ISO 4016 DIN 601</p>	
<p>šroub hrubý se šestihrannou hlavou se závitem k hlavě ČSN 02 1303 ČSN EN 24018 ISO 4018 DIN 558</p>	
<p>šroub se šestihrannou hlavou pro ocelové konstrukce včetně matice ČSN 02 1308 ČSN EN ISO DIN 7990</p>	

Petr Ševčík prodej spojovacího materiálu
Železniční 7 772 00 Olomouc
tel:585 311 392 fax:585 150 842 mobil:607 178 991
e-mail:srouby-ol@volny.cz

<i>Popis</i>	<i>Výkres</i>
<p>šroub s půlkulovou hlavou a nosem do dřeva ČSN 02 1315 ČSN EN ISO DIN</p>	
<p>korečkový šroub ČSN 02 1318 ČSN EN ISO DIN 15237</p>	
<p>šroub s plochou kulovou hlavou a se čtyřhranem ČSN 02 1319 ČSN EN 8677 ISO 8677 DIN 603</p>	

Petr Ševčík prodej spojovacího materiálu
Železniční 7 772 00 Olomouc
tel:585 311 392 fax:585 150 842 mobil:607 178 991
e-mail:srouby-ol@volny.cz

<i>Popis</i>	<i>Výkres</i>
<p> zápustný šroub s nosem ČSN 02 1324 ČSN EN ISO DIN 604 </p>	
<p> zápustný šroub se čtyřhranem do kovu ČSN 02 1326 ČSN EN ISO DIN 608 </p>	
<p> zápustný šroub se čtyřhranem do dřeva ČSN 02 1327 ČSN EN ISO DIN 605 </p>	

Petr Ševčík prodej spojovacího materiálu
Železniční 7 772 00 Olomouc
tel:585 311 392 fax:585 150 842 mobil:607 178 991
e-mail:srouby-ol@volny.cz

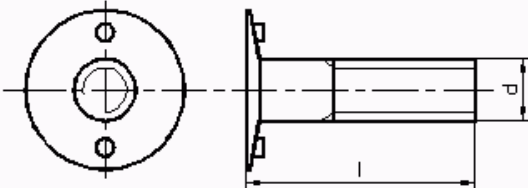
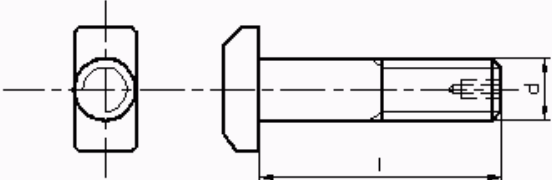
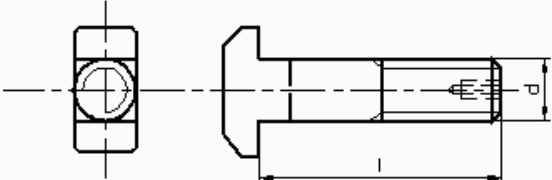
<i>Popis</i>	<i>Výkres</i>
korečkový šroub zápusťný ČSN 02 1329 ČSN EN ISO DIN 15273	
šroub s hlavou T ČSN 02 1341 ČSN EN ISO DIN	
šroub s hlavou T a se čtyřhranem ČSN 02 1343 ČSN EN ISO DIN 186	

Petr Ševčík prodej spojovacího materiálu
Železniční 7 772 00 Olomouc
tel:585 311 392 fax:585 150 842 mobil:607 178 991
e-mail:srouby-ol@volny.cz

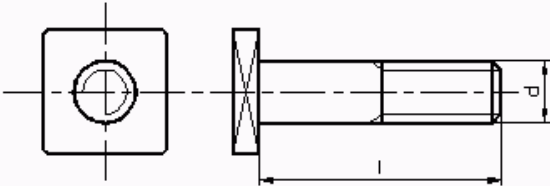
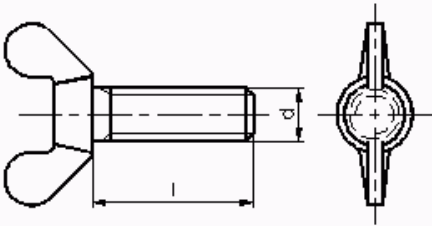
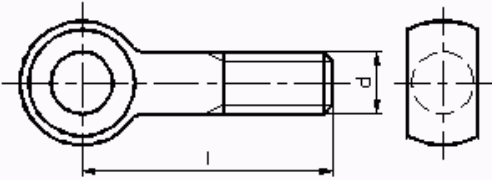
<i>Popis</i>	<i>Výkres</i>
<p>šroub s velkou čtyřhrannou hlavou do tvrdého dřeva ČSN 02 1352 ČSN EN ISO DIN</p>	
<p>šroub křídlatý ČSN 02 1365 ČSN EN ISO DIN 316</p>	
<p>hrubý otočný šroub s okem ČSN 02 1367 ČSN EN ISO DIN</p>	

Petr Ševčík prodej spojovacího materiálu
Železniční 7 772 00 Olomouc
tel:585 311 392 fax:585 150 842 mobil:607 178 991
e-mail:srouby-ol@volny.cz

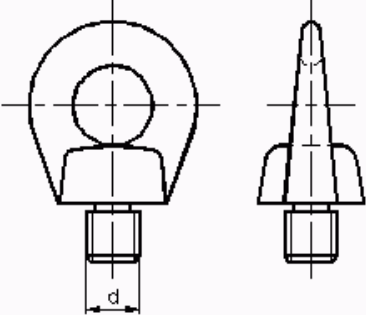
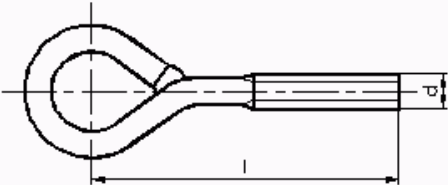
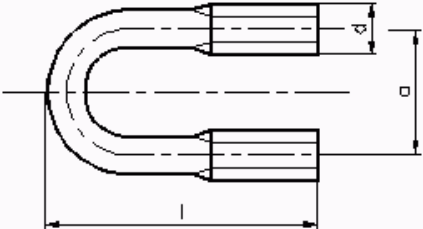
<i>Popis</i>	<i>Výkres</i>
šroub závěsný ČSN 02 1369 ČSN EN ISO DIN 580	
hrubý šroub s okem ČSN 02 1371 ČSN EN ISO DIN	
třmenový šroub ČSN 02 1372 ČSN EN ISO DIN	

Petr Ševčík prodej spojovacího materiálu
Železniční 7 772 00 Olomouc
tel:585 311 392 fax:585 150 842 mobil:607 178 991
e-mail:srouby-ol@volny.cz

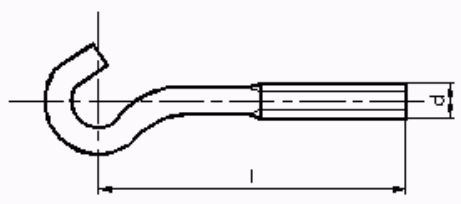
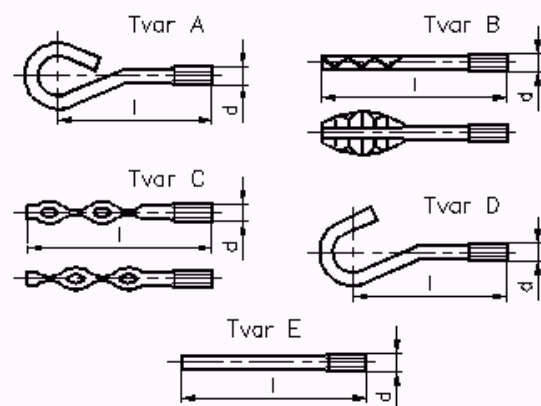
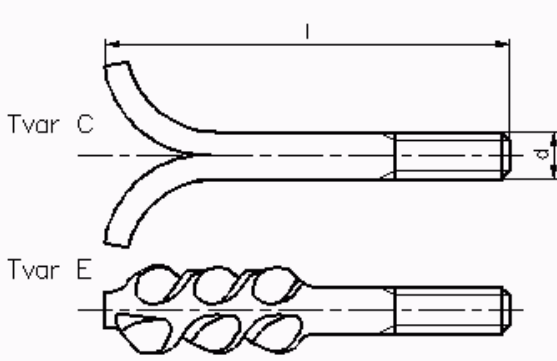
<i>Popis</i>	<i>Výkres</i>
šroub s hákem pro napínače ČSN 02 1386 ČSN EN ISO DIN	
šroub do zdiva a do základů-tvary A,B,C,D,E ČSN 02 1391 ČSN EN ISO DIN 529 C,E	 <p style="text-align: center;">Dle ČSN</p>  <p style="text-align: center;">Dle DIN</p>

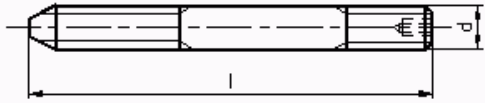
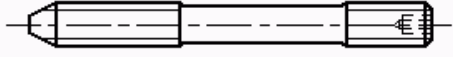
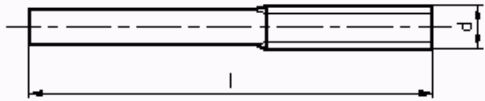
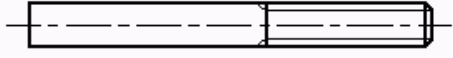
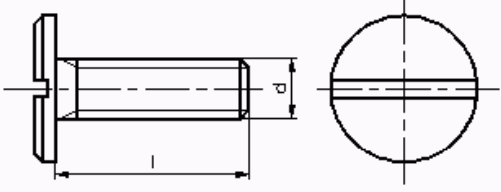

Petr Ševčík prodej spojovacího materiálu
Železniční 7 772 00 Olomouc
tel:585 311 392 fax:585 150 842 mobil:607 178 991
e-mail:srouby-ol@volny.cz

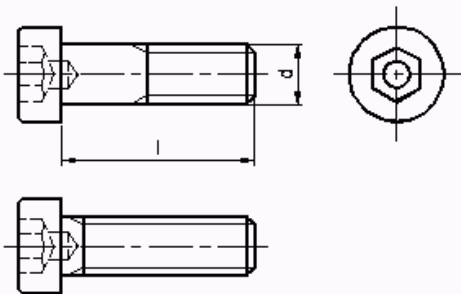
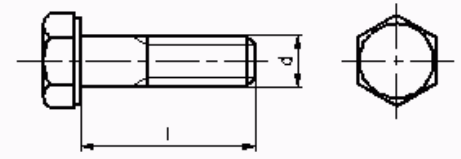
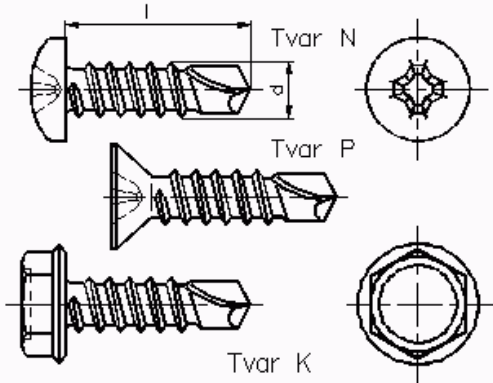
<i>Popis</i>	<i>Výkres</i>
základový šroub ČSN 02 1393 ČSN EN ISO DIN	<p style="text-align: center;">Do M 48x3</p>  <p style="text-align: center;">Od M 42x3</p> 
šroub pro napínače s navařovacím koncem ČSN 02 1399 ČSN EN ISO DIN 525	<p style="text-align: center;">Do M 24</p>  <p style="text-align: center;">Od M 30</p> 
Šroub s válcovou hlavou -velkou a průběžnou drážkou ČSN ČSN EN ISO DIN 921	

<i>Popis</i>	<i>Výkres</i>
<p>Šroub s válcovou hlavou - nízkou a vnitřním šestihranem se středící dírou</p> <p>ČSN ČSN EN ISO DIN 6912</p>	
<p>Šroub se zvětšeným šestihranem pro ocelové konstrukce</p> <p>ČSN ČSN EN ISO DIN 6914</p>	
<p>Šroub samovrtný TEKX</p> <p>ČSN ČSN EN ISO DIN 7504</p>	

<i>Popis</i>	<i>Výkres</i>
<p>Šroub s válcovou hlavou - nízkou a vnitřním šestihranem</p> <p>ČSN ČSN EN ISO DIN 7984</p>	
<p>Šroub se zápustnou hlavou a vnitřním šestihranem</p> <p>ČSN ČSN EN ISO DIN 7991</p>	
<p>přesná šestihranná matice</p> <p>ČSN 02 1401 ČSN EN 24032 ISO 4032 DIN 934</p>	
<p>přesná šestihranná matice s jemným metrickým závitem</p> <p>ČSN 02 1401 ČSN EN 28673 ISO 8673 DIN 934</p>	

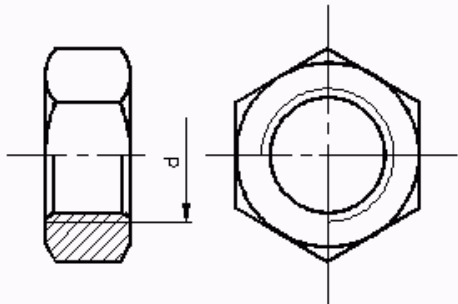
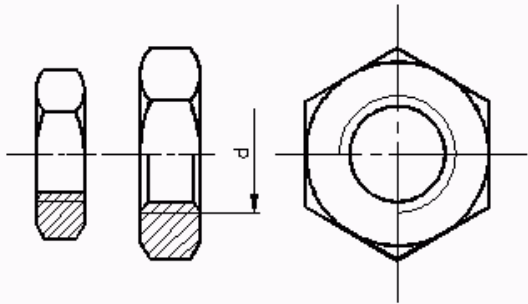
Petr Ševčík prodej spojovacího materiálu
Železniční 7 772 00 Olomouc
tel:585 311 392 fax:585 150 842 mobil:607 178 991
e-mail:srouby-ol@volny.cz

<i>Popis</i>	<i>Výkres</i>
<p>přesná šestihranná matice malá ČSN 02 1402 ČSN EN ISO DIN 70615</p>	
<p>přesná šestihranná matice nízká se sražením ČSN 02 1403 ČSN EN 24035 ISO 4035 DIN 936</p>	<p style="text-align: center;">Do M 6 Od M 8</p> 
<p>přesná šestihranná matice nízká s jemným metrickým závitem ČSN 02 1403 ČSN EN 28675 ISO 8675 DIN 936</p>	

Petr Ševčík prodej spojovacího materiálu
Železniční 7 772 00 Olomouc
tel:585 311 392 fax:585 150 842 mobil:607 178 991
e-mail:srouby-ol@volny.cz

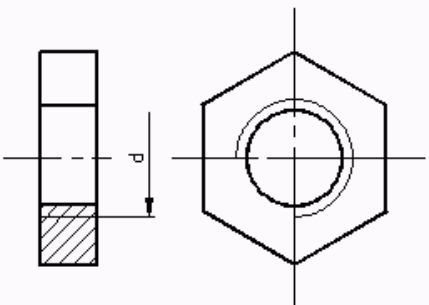
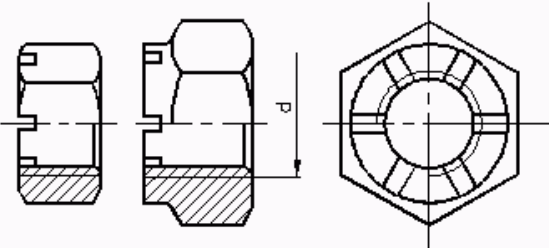
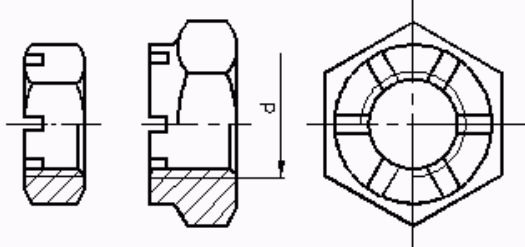
<i>Popis</i>	<i>Výkres</i>
<p> přesná šestihranná matice nízká bez sražení ČSN 02 1407 ČSN EN 24036 ISO 4036 DIN 439 </p>	
<p> korunková matice ČSN 02 1411 ČSN EN ISO DIN 935 </p>	<p style="text-align: right;"> 6 zářezů do M 39x3 8 zářezů od M 42x3 do M 68x4 10 zářezů od M 72x4 </p> <p style="text-align: center;"> Od M 12 Do M 20 </p> 
<p> korunková matice nízká ČSN 02 1412 ČSN EN ISO DIN 937 </p>	<p style="text-align: right;"> 6 zářezů do M 39x3 10 zářezů od M 42x3 </p> <p style="text-align: center;"> Do M 20 Od M 12 </p> 

Petr Ševčík prodej spojovacího materiálu
Železniční 7 772 00 Olomouc
tel:585 311 392 fax:585 150 842 mobil:607 178 991
e-mail:srouby-ol@volny.cz

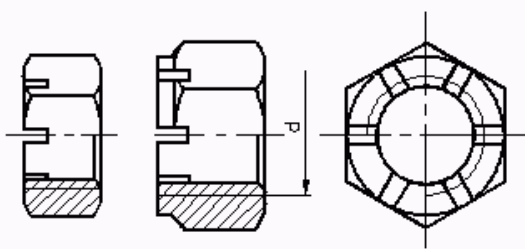
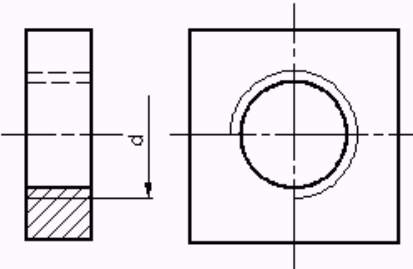
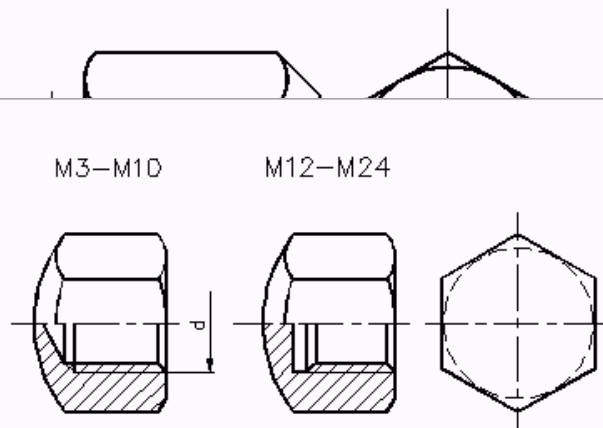
<i>Popis</i>	<i>Výkres</i>
<p>přesná korunková matice malá ČSN 02 1413 ČSN EN ISO DIN</p>	<p style="text-align: center;">Do M 10 Od M 12</p> 
<p>drobná čtyřhranná matice nízká ČSN 02 1416 ČSN EN ISO DIN 562</p>	
<p>uzavřená matice ČSN 02 1431 ČSN EN ISO DIN 917</p>	<p style="text-align: center;">M3–M10 M12–M24</p> 

Petr Ševčík prodej spojovacího materiálu
Železniční 7 772 00 Olomouc
tel:585 311 392 fax:585 150 842 mobil:607 178 991
e-mail:srouby-ol@volny.cz

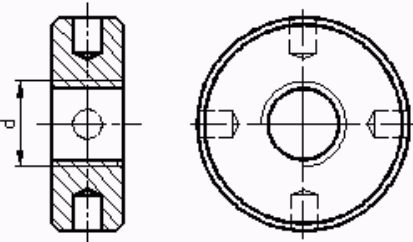
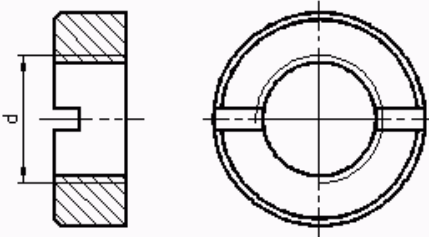
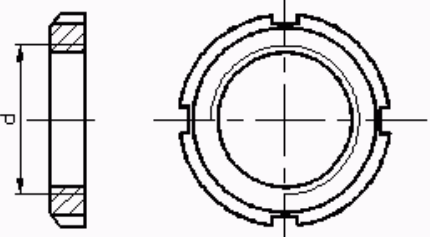
<i>Popis</i>	<i>Výkres</i>
	Dle DIN
matice válcová s dírami po obvodě ČSN 02 1441 ČSN EN ISO DIN 1816	
matice válcová s drážkou ČSN 02 1444 ČSN EN ISO DIN 546	
matice kruhové se zářezy po obvodě ČSN 02 1449 ČSN EN ISO DIN 1804	

Petr Ševčík prodej spojovacího materiálu
Železniční 7 772 00 Olomouc
tel:585 311 392 fax:585 150 842 mobil:607 178 991
e-mail:srouby-ol@volny.cz

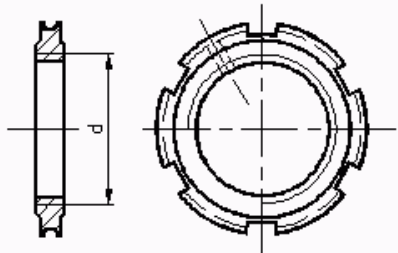
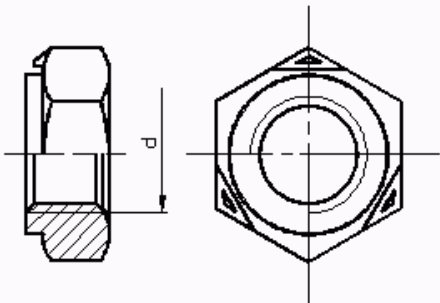
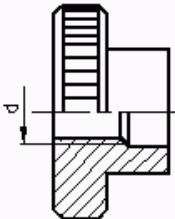
<i>Popis</i>	<i>Výkres</i>
matice kruhové se zářezy s drážkou ČSN 02 1450 ČSN EN ISO DIN	
matice šestihránné pro přivařování ČSN 02 1455 ČSN EN ISO DIN 929	
rýhovaná matice ČSN 02 1461 ČSN EN ISO DIN 466	

Petr Ševčík prodej spojovacího materiálu
Železniční 7 772 00 Olomouc
tel:585 311 392 fax:585 150 842 mobil:607 178 991
e-mail:srouby-ol@volny.cz

<i>Popis</i>	<i>Výkres</i>
rýhovaná matice nízká ČSN 02 1462 ČSN EN ISO DIN 467	
pojistné matice dvoudílné ČSN 02 1491 ČSN EN ISO DIN	
samojistné matice šestihranné nízké ČSN 02 1492 ČSN EN ISO DIN 6924	<p style="text-align: center;">Dle ČSN 02 1492</p>

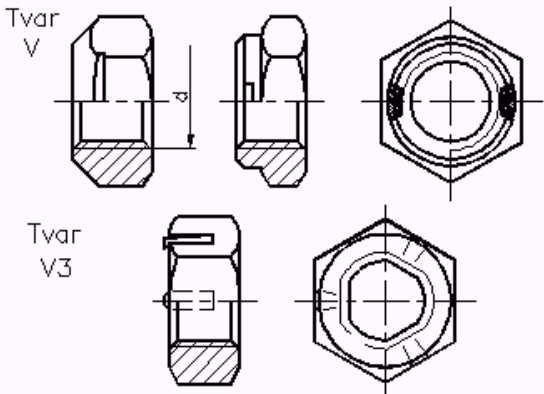
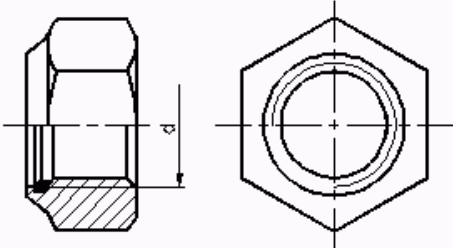
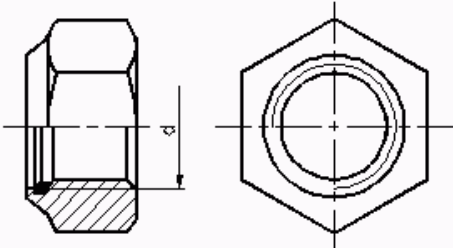
<i>Popis</i>	<i>Výkres</i>
<p>samojistné matice šestihranné svírací ČSN 02 1492 ČSN EN ISO 7042 DIN 980</p>	 <p style="text-align: center;">Dle DIN 980</p>
<p>samojistné matice šestihranné vysoké ČSN 02 1492 ČSN EN ISO 7040 DIN 982</p>	 <p style="text-align: center;">Dle DIN 982</p>
<p>samojistné matice šestihranné nízké ČSN 02 1492 ČSN EN ISO 10511 DIN 985</p>	 <p style="text-align: center;">Dle DIN 985</p>

Petr Ševčík prodej spojovacího materiálu
Železniční 7 772 00 Olomouc
tel:585 311 392 fax:585 150 842 mobil:607 178 991
e-mail:srouby-ol@volny.cz

<i>Popis</i>	<i>Výkres</i>
matice do obrobených upínacích drážek T ČSN 02 1529 ČSN EN ISO DIN 508	
hrubé matice šestihranné ČSN 02 1601 ČSN EN 24034 ISO 4034 DIN 555	Do M 16 5S Od M 20 Do M 33 4P
prodlužovací matice ČSN 02 1604 ČSN EN ISO DIN	

Petr Ševčík prodej spojovacího materiálu
Železniční 7 772 00 Olomouc
tel:585 311 392 fax:585 150 842 mobil:607 178 991
e-mail:srouby-ol@volny.cz

<i>Popis</i>	<i>Výkres</i>
hrubé šestihranné matice s oblým závitem ČSN 02 1609 ČSN EN ISO DIN	
hrubé korunové matice ČSN 02 1611 ČSN EN ISO DIN 935	
matice čtyřhranné ČSN 02 1624 ČSN EN ISO DIN 557-5	

Petr Ševčík prodej spojovacího materiálu
Železniční 7 772 00 Olomouc
tel:585 311 392 fax:585 150 842 mobil:607 178 991
e-mail:srouby-ol@volny.cz

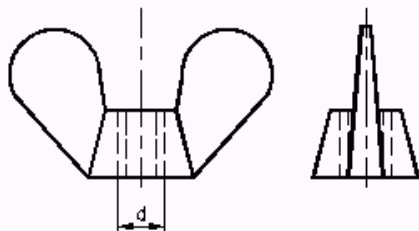
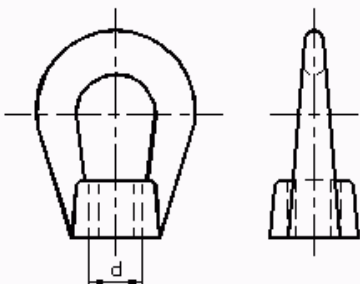
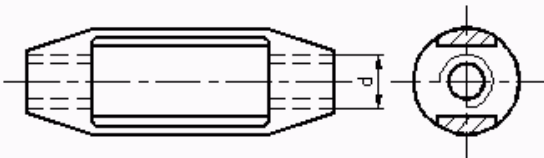

<i>Popis</i>	<i>Výkres</i>
křídlaté matice ČSN 02 1665 ČSN EN ISO DIN 315	
matice závěsné ČSN 02 1669 ČSN EN ISO DIN 582	
matice pro napínače trubkové ČSN 02 1682 ČSN EN ISO DIN 1478	

Petr Ševčík prodej spojovacího materiálu
Železniční 7 772 00 Olomouc
tel:585 311 392 fax:585 150 842 mobil:607 178 991
e-mail:srouby-ol@volny.cz

<i>Popis</i>	<i>Výkres</i>
matice pro napínače (krátké) ČSN 02 1683 ČSN EN ISO DIN	
upínací a stahovací kruhové matice typu KM ČSN 02 3630 ČSN EN ISO DIN	
matice čtyřhranné pro přivařování ČSN ČSN EN ISO DIN 928	

Petr Ševčík prodej spojovacího materiálu
Železniční 7 772 00 Olomouc
tel:585 311 392 fax:585 150 842 mobil:607 178 991
e-mail:srouby-ol@volny.cz

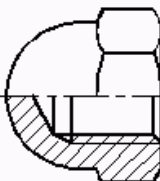
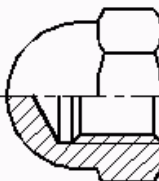
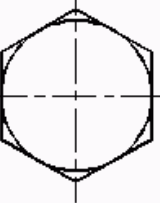
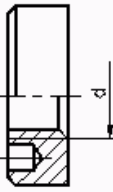
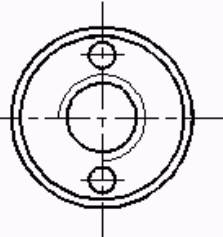
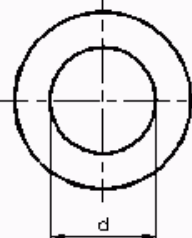
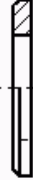
<i>Popis</i>	<i>Výkres</i>
matice pojistné šestihranné ČSN ČSN EN ISO DIN 7967	
matice samojistné uzavřené ČSN ČSN EN ISO DIN 986	
matice šestihranné pro vysokopevnostní spoje ocelových konstrukcí ČSN ČSN EN ISO DIN 6915	

<i>Popis</i>	<i>Výkres</i>
matice uzavřená ČSN ČSN EN ISO DIN 1587	<div style="display: flex; justify-content: space-around; align-items: flex-start;"> <div style="text-align: center;"> <p>M3–M10</p>  </div> <div style="text-align: center;"> <p>M12–M24</p>  </div> <div style="text-align: center;"> <p>I</p>  </div> </div>
matice válcové s dírami v čele ČSN ČSN EN ISO DIN 547	<div style="display: flex; justify-content: space-around; align-items: center;"> <div style="text-align: center;">  </div> <div style="text-align: center;">  </div> </div>
podložka pro šrouby se šestihrannou hlavou a šestihranné matice ČSN 02 1702 ČSN EN ISO DIN 125	<div style="display: flex; justify-content: space-around; align-items: center;"> <div style="text-align: center;">  </div> <div style="text-align: center;"> <p>Tvar A</p>  </div> <div style="text-align: center;"> <p>Tvar B</p>  </div> </div> <p style="text-align: center; margin-top: 10px;">$d \leq 5$</p>

Petr Ševčík prodej spojovacího materiálu
Železniční 7 772 00 Olomouc
tel:585 311 392 fax:585 150 842 mobil:607 178 991
e-mail:srouby-ol@volny.cz

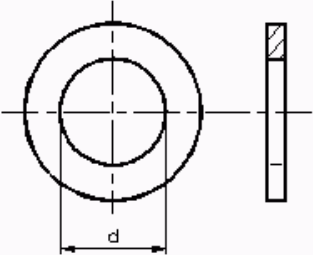
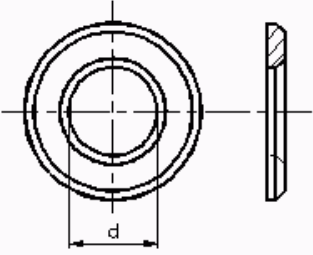
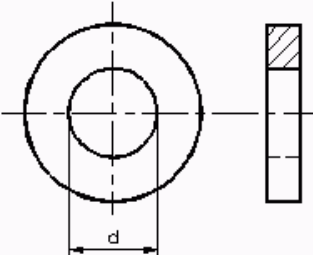
<i>Popis</i>	<i>Výkres</i>
<p>podložka pro šrouby s válcovou a půlkulovou hlavou ČSN 02 1703 ČSN EN ISO DIN 433</p>	
<p>podložka pro třecí spoje ČSN 02 1706 ČSN EN ISO DIN 6916</p>	
<p>podložka kruhová pro ocelové konstrukce ČSN 02 1708 ČSN EN ISO DIN 7989</p>	

Petr Ševčík prodej spojovacího materiálu
Železniční 7 772 00 Olomouc
tel:585 311 392 fax:585 150 842 mobil:607 178 991
e-mail:srouby-ol@volny.cz

<i>Popis</i>	<i>Výkres</i>
<p>podložka hrubá ČSN 02 1721 ČSN EN ISO DIN 126</p>	
<p>podložka čtyřhranná pro dřevěné konstrukce ČSN 02 1724 ČSN EN ISO DIN 436</p>	
<p>podložka pod nýty ČSN 02 1726 ČSN EN ISO 7093 DIN 9021</p>	

Petr Ševčík prodej spojovacího materiálu
Železniční 7 772 00 Olomouc
tel:585 311 392 fax:585 150 842 mobil:607 178 991
e-mail:srouby-ol@volny.cz

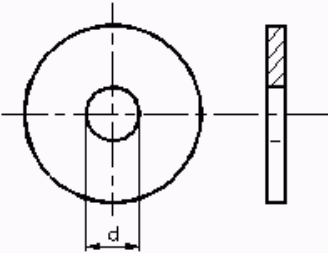
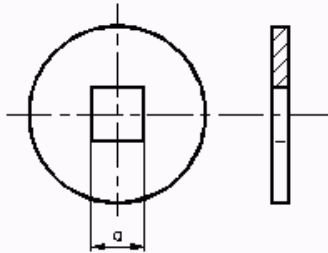
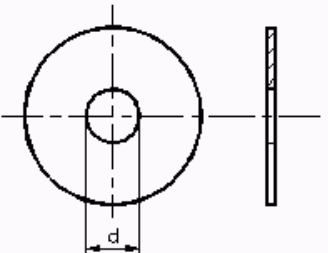
<i>Popis</i>	<i>Výkres</i>
<p>podložka pro dřevěné konstrukce ČSN 02 1727 ČSN EN ISO DIN 440</p>	
<p>podložka se čtvercovým otvorem pro dřevěné konstrukce ČSN 02 1728 ČSN EN ISO DIN 440</p>	
<p>podložka pro konstrukce z tvrdého dřeva ČSN 02 1729 ČSN EN ISO DIN</p>	

Petr Ševčík prodej spojovacího materiálu
Železniční 7 772 00 Olomouc
tel:585 311 392 fax:585 150 842 mobil:607 178 991
e-mail:srouby-ol@volny.cz

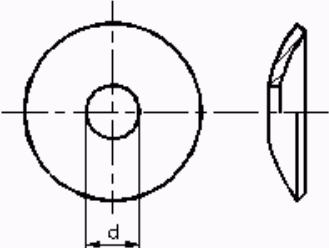
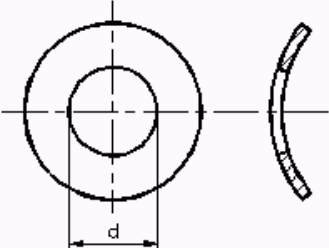
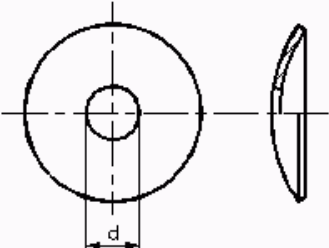
<i>Popis</i>	<i>Výkres</i>
<p>podložka pružná ČSN 02 1731 ČSN EN ISO DIN 128</p>	
<p>podložka pružná prohnutá ČSN 02 1733 ČSN EN ISO DIN 137,6796</p>	
<p>podložka pružná prohnutá tenká ČSN 02 1734 ČSN EN ISO DIN 137</p>	

Petr Ševčík prodej spojovacího materiálu
Železniční 7 772 00 Olomouc
tel:585 311 392 fax:585 150 842 mobil:607 178 991
e-mail:srouby-ol@volny.cz

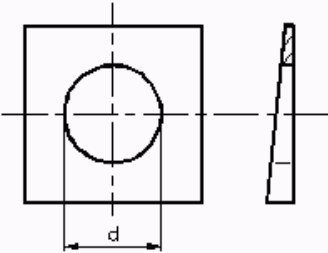
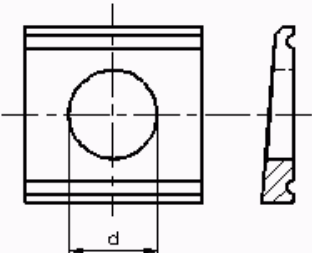
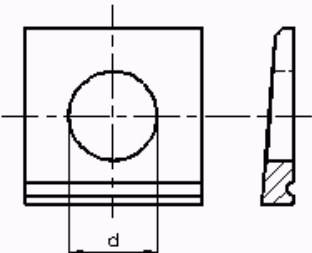
<i>Popis</i>	<i>Výkres</i>
podložka pro nosníky I,U,IE,UE (sklon 8%) ČSN 02 1739 ČSN EN ISO DIN 434	
	Dle ČSN 02 1739
podložka pro nosníky I,U,IE,UE (sklon 8%) ČSN 02 1739 ČSN EN ISO DIN 434	
	Dle DIN 434
podložka pro nosníky I,U,IE,UE (sklon 12%) ČSN 02 1739 ČSN EN ISO DIN 435	

Petr Ševčík prodej spojovacího materiálu
Železniční 7 772 00 Olomouc
tel:585 311 392 fax:585 150 842 mobil:607 178 991
e-mail:srouby-ol@volny.cz

<i>Popis</i>	<i>Výkres</i>
<p>podložka pružná s čtvercovým průřezem ČSN 02 1740 ČSN EN ISO DIN 7980</p>	
<p>podložka pružná s obdelníkovým průřezem ČSN 02 1741 ČSN EN ISO DIN 128,127</p>	
<p>podložka ozubená ČSN 02 1744 ČSN EN ISO DIN 6797</p>	

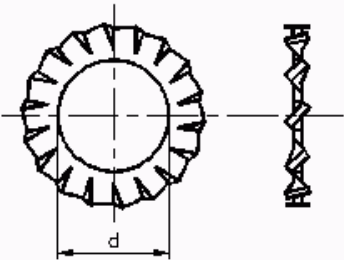
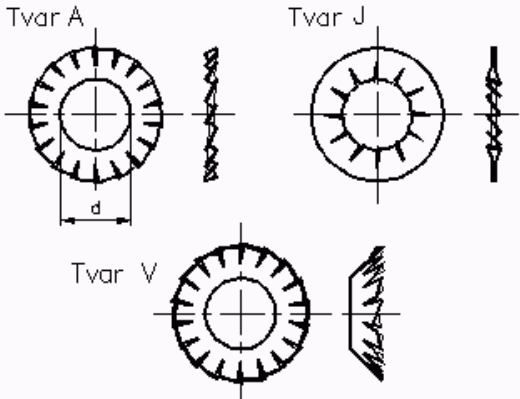
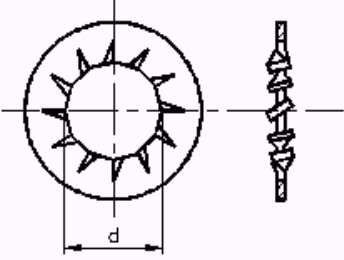
<i>Popis</i>	<i>Výkres</i>
<p>podložka vějířová s vnějším ozubením ČSN 02 1745 ČSN EN ISO DIN 6798</p>	<div style="text-align: center;">  </div> <div style="text-align: center; margin-top: 10px;"> <p>Dle ČSN 02 1745</p> </div> <div style="text-align: center; margin-top: 20px;">  </div> <div style="text-align: center; margin-top: 10px;"> <p>Dle DIN 6798</p> </div>
<p>podložka vějířová s vnitřním ozubením ČSN 02 1746 ČSN EN ISO DIN 6798</p>	<div style="text-align: center;">  </div> <div style="text-align: right; margin-top: 10px;"> <p>I</p> </div>

Petr Ševčík prodej spojovacího materiálu
Železniční 7 772 00 Olomouc
tel:585 311 392 fax:585 150 842 mobil:607 178 991
e-mail:srouby-ol@volny.cz

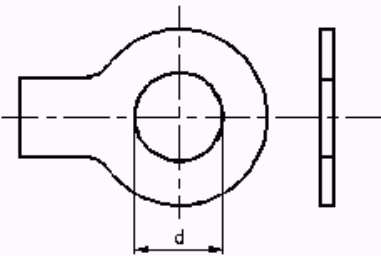
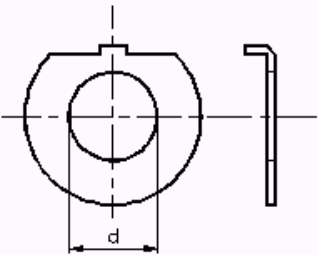
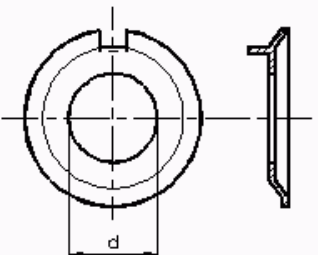
<i>Popis</i>	<i>Výkres</i>
podložka pojistná s jazýčkem ČSN 02 1751 ČSN EN ISO DIN 93	
podložka pojistná s nosem ČSN 02 1753 ČSN EN ISO DIN 432	
	Dle ČSN 02 1753
podložka pojistná s nosem ČSN 02 1753 ČSN EN ISO DIN 432	
	Dle DIN 432

Petr Ševčík prodej spojovacího materiálu
Železniční 7 772 00 Olomouc
tel:585 311 392 fax:585 150 842 mobil:607 178 991
e-mail:srouby-ol@volny.cz

<i>Popis</i>	<i>Výkres</i>
<p>podložka pojistná pro kruhové matice se zářezem</p> <p>ČSN 02 1754</p> <p>ČSN EN</p> <p>ISO</p> <p>DIN</p>	<p style="text-align: center;">Pro $d=10-42$ Pro $d=45-200$</p>
<p>pojistné podložky typ MB</p> <p>ČSN 02 3640</p> <p>ČSN EN</p> <p>ISO</p> <p>DIN</p>	
<p>podložka pojistná s vnitřnímnosem</p> <p>ČSN</p> <p>ČSN EN</p> <p>ISO</p> <p>DIN 462</p>	

Petr Ševčík prodej spojovacího materiálu
Železniční 7 772 00 Olomouc
tel:585 311 392 fax:585 150 842 mobil:607 178 991
e-mail:srouby-ol@volny.cz

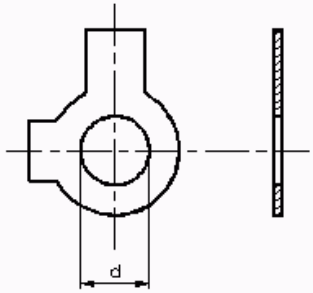
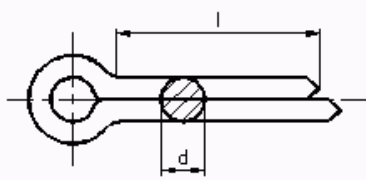
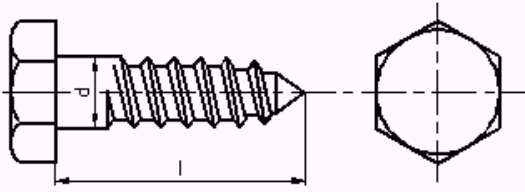
<i>Popis</i>	<i>Výkres</i>
<p>podložka pojistná se dvěma jazýčky ČSN ČSN EN ISO DIN 463</p>	
<p>závlačka ČSN 02 1781 ČSN EN ISO 1234 DIN 94</p>	
<p>vrut se šestihrannou hlavou ČSN 02 1810 ČSN EN ISO DIN 571</p>	

Petr Ševčík prodej spojovacího materiálu
Železniční 7 772 00 Olomouc
tel:585 311 392 fax:585 150 842 mobil:607 178 991
e-mail:srouby-ol@volny.cz

<i>Popis</i>	<i>Výkres</i>
vrut s půlkulatou hlavou ČSN 02 1812 ČSN EN ISO DIN 96	<p>The drawings show three variations of screws with semi-circular heads. Tvar A includes a side view with a dimension line 'l' and an end view showing a circular head with a central hole. Tvar B is a side view of a shorter screw. Tvar C is a side view of a longer screw with a wider head.</p>
vrut se zapuštěnou hlavou ČSN 02 1814 ČSN EN ISO DIN 97	<p>The drawings show three variations of screws with countersunk heads. Tvar A includes a side view with a dimension line 'l' and an end view showing a circular head with a central hole. Tvar B is a side view of a shorter screw. Tvar C is a side view of a longer screw with a wider head.</p>
vrut se zapuštěnou čočkovitou hlavou ČSN 02 1815 ČSN EN ISO DIN 95	<p>The drawings show three variations of screws with countersunk heads and a chamfered edge. Tvar A includes a side view with a dimension line 'l' and an end view showing a circular head with a central hole. Tvar B is a side view of a shorter screw. Tvar C is a side view of a longer screw with a wider head.</p>

Petr Ševčík prodej spojovacího materiálu
Železniční 7 772 00 Olomouc
tel:585 311 392 fax:585 150 842 mobil:607 178 991
e-mail:srouby-ol@volny.cz

<i>Popis</i>	<i>Výkres</i>
vřut s pŮlkulovou hlavou s křížovou drážkou ČSN 02 1822 ČSN EN ISO DIN	
vřut se zápustnou hlavou s křížovou drážkou ČSN 02 1824 ČSN EN ISO DIN	
vřut se zápustnou čočkovitou hlavou s křížovou drážkou ČSN 02 1826 ČSN EN ISO DIN	

Petr Ševčík prodej spojovacího materiálu
Železniční 7 772 00 Olomouc
tel:585 311 392 fax:585 150 842 mobil:607 178 991
e-mail:srouby-ol@volny.cz

<i>Popis</i>	<i>Výkres</i>
Vrut univerzál se zapuštěnou hlavou	
Vrut univerzál s půlkulatou hlavou	
Vrut do dřevotřísky SL 5260	

Petr Ševčík prodej spojovacího materiálu
Železniční 7 772 00 Olomouc
tel:585 311 392 fax:585 150 842 mobil:607 178 991
e-mail:srouby-ol@volny.cz

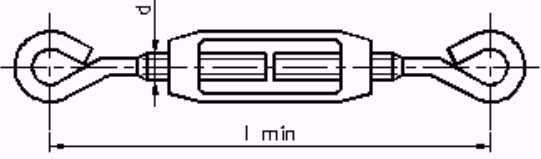
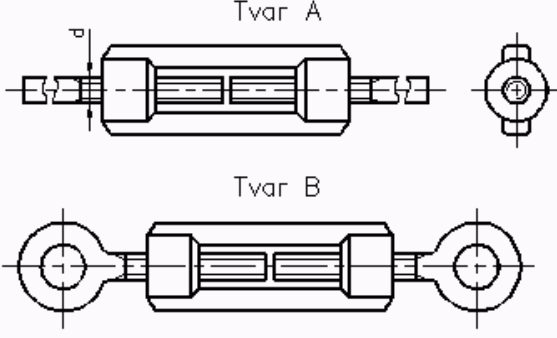
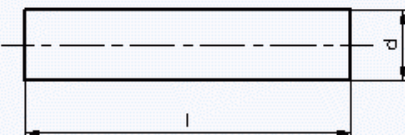
<i>Popis</i>	<i>Výkres</i>
napínač s litinovými maticemi ČSN 02 1940 ČSN EN ISO DIN 1480	
	Dle ČSN 02 1940
napínač s litinovými maticemi ČSN 02 1940 ČSN EN ISO DIN 1480	
	Dle DIN 1480
čep bez hlavy ČSN 02 2101 ČSN EN 22340 ISO 2340 DIN 1443,1444	

Petr Ševčík prodej spojovacího materiálu
Železniční 7 772 00 Olomouc
tel:585 311 392 fax:585 150 842 mobil:607 178 991
e-mail:srouby-ol@volny.cz

<i>Popis</i>	<i>Výkres</i>
<p> čep s hlavou ČSN 02 2109 ČSN EN 22341 ISO 2341 DIN 1444 </p>	
<p> kolík s konci k roznýtování ČSN 02 2140 ČSN EN ISO DIN 7341 </p>	
<p> válcový kolík nezakalený ČSN 02 2150 ČSN EN 22338+AC ISO 2338 DIN 7 </p>	

Petr Ševčík prodej spojovacího materiálu
Železniční 7 772 00 Olomouc
tel:585 311 392 fax:585 150 842 mobil:607 178 991
e-mail:srouby-ol@volny.cz

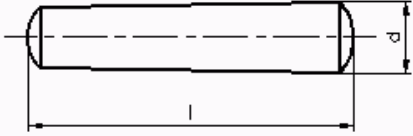
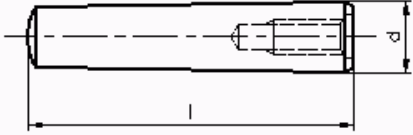
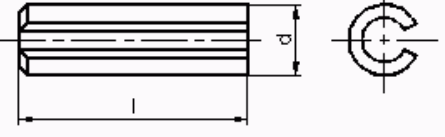
<i>Popis</i>	<i>Výkres</i>
kuželový kolík nezakalený ČSN 02 2153 ČSN EN 22339 ISO 2339 DIN 1	
kuželový kolík s vnitřním závitem nezakalený ČSN 02 2155 ČSN EN 28736 ISO 8736 DIN 7978	
kolík pružný ČSN 02 2156 ČSN EN ISO 8752 DIN 1481	
kolík pružný ČSN 02 2156 ČSN EN ISO 13337	

Petr Ševčík prodej spojovacího materiálu
Železniční 7 772 00 Olomouc
tel:585 311 392 fax:585 150 842 mobil:607 178 991
e-mail:srouby-ol@volny.cz

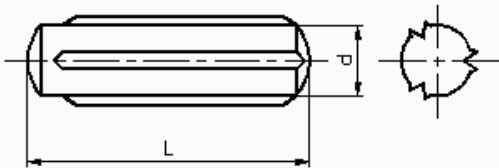
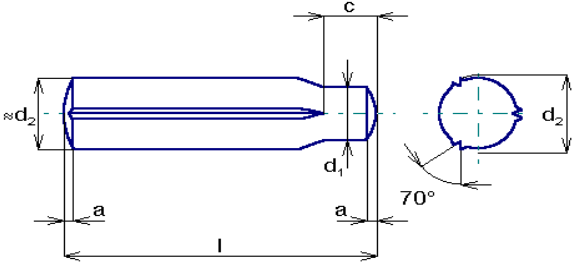
<i>Popis</i>	<i>Výkres</i>
DIN 7346 kolík kuželový rýhovaný ČSN 02 2171 ČSN EN 28745 ISO 8745 DIN 1472	
kolík rýhovaný se sražením ČSN 02 2173 ČSN EN 28740 ISO 8740 DIN 1473	
	Dle ČSN 02 2173
kolík rýhovaný s vodícím čepem ČSN 02 2173 ČSN EN 28739 ISO 8739 DIN 1470	
	Dle DIN 1470

Petr Ševčík prodej spojovacího materiálu
Železniční 7 772 00 Olomouc
tel:585 311 392 fax:585 150 842 mobil:607 178 991
e-mail:srouby-ol@volny.cz

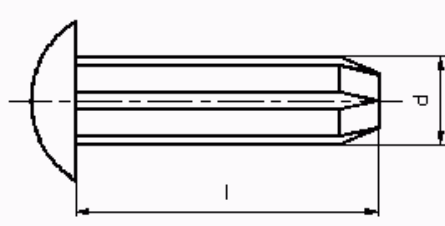
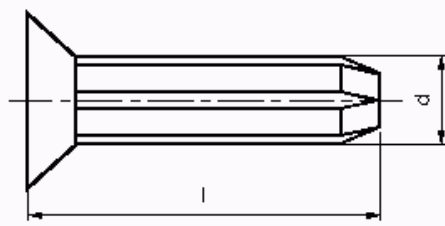
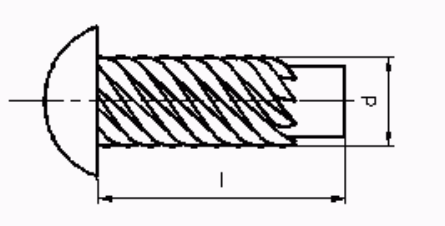
<i>Popis</i>	<i>Výkres</i>
<p>hřeb rýhovaný ČSN 02 2190 ČSN EN ISO 8746 DIN 1476</p>	
<p>hřeb rýhovaný zápustný ČSN 02 2191 ČSN EN ISO 8747 DIN 1477</p>	
<p>hřeb šroubový ČSN 02 2195 ČSN EN ISO DIN</p>	

Petr Ševčík prodej spojovacího materiálu
Železniční 7 772 00 Olomouc
tel:585 311 392 fax:585 150 842 mobil:607 178 991
e-mail:srouby-ol@volny.cz

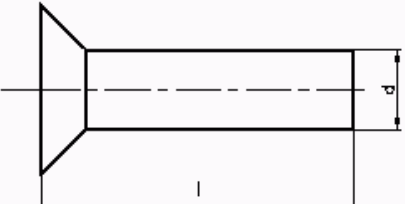
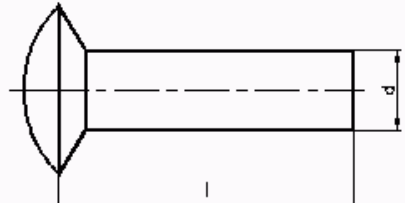
<i>Popis</i>	<i>Výkres</i>
<p>nýt s půlkulovou hlavou ČSN 02 2301 ČSN EN ISO DIN 124,660</p>	
<p>nýt zápusťný ČSN 02 2311 ČSN EN ISO DIN 661</p>	
<p>nýt zápusťný s čočkovitou hlavou ČSN 02 2315 ČSN EN ISO DIN 662</p>	

Petr Ševčík prodej spojovacího materiálu
Železniční 7 772 00 Olomouc
tel:585 311 392 fax:585 150 842 mobil:607 178 991
e-mail:srouby-ol@volny.cz

<i>Popis</i>	<i>Výkres</i>
<p>nýt s plochou hlavou ČSN 02 2330 ČSN EN ISO DIN 7338</p>	
<p>nýt trubkový s lisovanou hlavou ČSN 02 2381 ČSN EN ISO DIN 7340</p>	
<p>nýt s trnem ČSN 02 2391 ČSN EN ISO DIN 7337</p>	

Petr Ševčík prodej spojovacího materiálu
Železniční 7 772 00 Olomouc
tel:585 311 392 fax:585 150 842 mobil:607 178 991
e-mail:srouby-ol@volny.cz

<i>Popis</i>	<i>Výkres</i>
hřebík stavební s plochou hlavou ČSN 02 2810 ČSN EN ISO DIN 1151	
hřebík pro strojní zatloukání ČSN 02 2811 ČSN EN ISO DIN 1143	
hřebík do kritiny ČSN 02 2812 ČSN EN ISO DIN 1160	

Petr Ševčík prodej spojovacího materiálu
Železniční 7 772 00 Olomouc
tel:585 311 392 fax:585 150 842 mobil:607 178 991
e-mail:srouby-ol@volny.cz

<i>Popis</i>	<i>Výkres</i>
<p>hřebík do kritiny s velkou hlavou ČSN 02 2813 ČSN EN ISO DIN 1160</p>	
<p>hřebík kolářský ČSN 02 2820 ČSN EN ISO DIN 1152</p>	
<p>hřebík stavební se zapuštěnou hlavou ČSN 02 2825 ČSN EN ISO DIN 1151</p>	

Petr Ševčík prodej spojovacího materiálu
Železniční 7 772 00 Olomouc
tel:585 311 392 fax:585 150 842 mobil:607 178 991
e-mail:srouby-ol@volny.cz

<i>Popis</i>	<i>Výkres</i>
hřebík do rohovníků ČSN 02 2827 ČSN EN ISO DIN	
hřebík zámečnický ČSN 02 2840 ČSN EN ISO DIN	
hřebík čalounický ČSN 02 2841 ČSN EN ISO DIN 1157	



Petr Ševčík prodej spojovacího materiálu
Železniční 7 772 00 Olomouc
tel:585 311 392 fax:585 150 842 mobil:607 178 991
e-mail:srouby-ol@volny.cz

<i>Popis</i>	<i>Výkres</i>
hřebík do pražců ČSN 02 2843 ČSN EN ISO DIN	
hřebík bez hlavy ČSN 02 2865 ČSN EN ISO DIN 1153	
hřebík šroubový ČSN 02 2875 ČSN EN ISO DIN	

Petr Ševčík prodej spojovacího materiálu
Železniční 7 772 00 Olomouc
tel:585 311 392 fax:585 150 842 mobil:607 178 991
e-mail:srouby-ol@volny.cz

<i>Popis</i>	<i>Výkres</i>
kroužek pojistný třmenový ČSN 02 2929 ČSN EN ISO DIN 6799	
kroužek pojistný pro hřídel ČSN 02 2930 ČSN EN ISO DIN 471	<p style="text-align: center;"> $d=8$ $8<d\leq 165$ $50<d\leq 165$ $d\geq 170$ </p>
kroužek pojistný pro díru ČSN 02 2931 ČSN EN ISO DIN 472	<p style="text-align: center;"> $d \leq 165$ $50 < d \leq 165$ $d \geq 170$ </p>

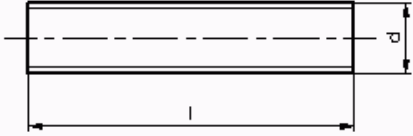
Petr Ševčík prodej spojovacího materiálu
Železniční 7 772 00 Olomouc
tel:585 311 392 fax:585 150 842 mobil:607 178 991
e-mail:srouby-ol@volny.cz

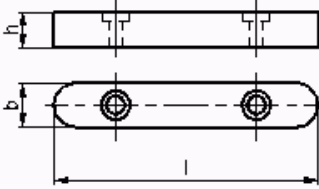
<i>Popis</i>	<i>Výkres</i>
Závitová tyč ČSN ČSN EN ISO DIN 975	
Pero těsné ČSN 02 2562 ČSN EN ISO DIN 6885	
Pero těsné ČSN 02 2570	

Petr Ševčík prodej spojovacího materiálu
Železniční 7 772 00 Olomouc
tel:585 311 392 fax:585 150 842 mobil:607 178 991
e-mail:srouby-ol@volny.cz

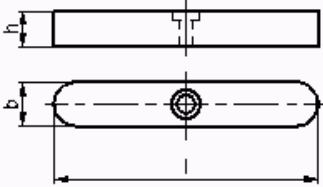
<i>Popis</i>	<i>Výkres</i>
Pero těsné ČSN 02 2575	

Petr Ševčík prodej spojovacího materiálu
Železniční 7 772 00 Olomouc
tel:585 311 392 fax:585 150 842 mobil:607 178 991
e-mail:srouby-ol@volny.cz

Metrické závity

<i>Metrický závit M</i>	<i>Základní řada</i>	<i>Jemné stoupání</i>	<i>Jemné stoupání</i>	<i>Jemné stoupání</i>	<i>Jemné stoupání</i>
1	0,25	0,2			
1,2	0,25	0,2			
1,6	0,35	0,2			
2	0,4	0,25			
2,5	0,45	0,35			
3	0,5	0,35			
3,5	0,6	0,35			
4	0,7	0,5			
5	0,8	0,5			
6	1	0,75			
7*	1	0,75			
8	1,25	0,75	1		
10	1,5	0,75	1	1,25	
12	1,75	1	1,25	1,5	
14	2	1	1,25	1,5	
16	2	1	1,5		
18	2,5	1	1,5	2	
20	2,5	1	1,5	2	
22	2,5	1	1,5	2	
24	3	1	1,5	2	
27	3,5	1	1,5	2	
30	3,5	1	1,5	2	3
33	3,5	1,5	2	3	
36	4	1,5	2	3	
39	4	1,5	2	3	
42	4,5	1,5	2	3	4
48	5	1,5	2	3	4
52	5	1,5	2	3	4
56	5,5	1,5	2	3	4
60	6	1,5	2	3	4
64	6	1,5	2	3	4
68	6	1,5	2	3	4

Petr Ševčík prodej spojovacího materiálu
Železniční 7 772 00 Olomouc
tel:585 311 392 fax:585 150 842 mobil:607 178 991
e-mail:srouby-ol@volny.cz

Mechanické vlastnosti šroubu a matic

<i>Materiál</i>	<i>První doplňková číslice dle ČSN</i>	<i>Staré značení u šroubů</i>	<i>Staré značení u matic</i>	<i>Nové značení u šroubů</i>	<i>Nové značení u matic</i>	<i>Pevnost v tahu δ_{Pr} [N.mm⁻²]</i>	<i>Mez průtažnosti δ_{min} [N.mm⁻²]</i>
ocel	0	4A		3.6	4	340-420	200
ocel	0	4D	4D	4.6	4	340-550	210
ocel	0		4P			340-550	210
ocel	0	4S		4.8	4	400-550	320
ocel	1	5D	5D	5.6	5	500-700	280
ocel	2	5S	5S	5.8	5	500-700	400
ocel	3	6S	6S	6.8	6	600-800	480
ocel	4	8E	8E			800-950	650
ocel	5	8G	8G	8.8	8	800-1000	640
ocel	6	10G				1100-1300	900
ocel	7	10K		10.9	10	1000-1200	900
mosaz	8						
Dle zvláštního ujednání	9						
ocel		12K		12.9	12	1200-1400	1080
nerez				A2-70	A2-70	700	
nerez				A2-80	A2-80	800	
nerez				A4-70	A4-70	700	
nerez				A4-80	A4-80	800	

Značení úprav povrchu u šroubů a matic
Dle ČSN

<i>Způsob úpravy povrchu</i>	<i>Druhá doplňková číslice za tečkou</i>
Bez úpravy povrchu	0
Čistý povrch	1
Černěný	2
Fosfátovaný	3
Kadmiovaný	4
Zinkovaný	5
Mosazený	6
Niklovaný	7
Chromovaný	8
Podle zvláštního předpisu	9

Petr Ševčík prodej spojovacího materiálu
Železniční 7 772 00 Olomouc
tel:585 311 392 fax:585 150 842 mobil:607 178 991
e-mail:srouby-ol@volny.cz

Značení úprav povrchu u šroubů a matic
Dle DIN

Povrch

<i>Prvek</i>	<i>Značka</i>	<i>Kód</i>
Zinek	Zn	A
Kadmium	Cd	B
Měď	Cu	C
Mosaz	Cu,Zn	D
Nikl	Ni	E
Nikl-chrom	Ni,Cr	F
Měď-nikl	Cu,Ni	G
Měď-nikl-chrom	Cu,Ni,Cr	H
Cín	Sn	J
Měď-cín	Cu,Sn	K
Stříbro	Ag	L
Měď-stříbro	Cu,Ag	N

Tloušťka povlaku v μm

<i>1 kov povlaku</i>	<i>2 kovy povlaku</i>	<i>Kód</i>
-	-	0
3	-	1
5	2+3	2
8	3+5	3
12	4+8	4
15	5+10	5
20	8+12	6
25	10+15	7
32	12+20	8
40	16+24	9

Dodatečné zpracování a pasivace chromátováním

<i>Stupeň lesku</i>	<i>Chromátování dle DIN 50 941</i>	<i>Typická barva</i>	<i>Kód</i>
Matný	Bez	Bezbarvý	A
	B	namodralá až duhová	B
	C	zlatá až žlutohnědá, irizující	C
	D	olivově zelená až olivově hnědá	D
Pololesklý	Bez	Bezbarvý	E
	B	namodralá až duhová	F
	C	zlatá až žlutohnědá, irizující	G
	D	olivově zelená až olivově hnědá	H
Lesklý	Bez	Bezbarvý	J
	B	namodralá až duhová	K
	C	zlatá až žlutohnědá, irizující	L
	D	olivově zelená až olivově hnědá	M
Vysoce lesklý	Bez	Bezbarvý	N
Libovolný	B,C,D	Jako B,C,D	P
Matný	F	Hnědočerná až černá	R
Pololesklý	F	Hnědočerná až černá	S
Lesklý	F	Hnědočerná až černá	T

Petr Ševčík prodej spojovacího materiálu
Železniční 7 772 00 Olomouc
tel:585 311 392 fax:585 150 842 mobil:607 178 991
e-mail:srouby-ol@volny.cz

Kde nás najdete

Pohled na město



Pohled na Chválkovice

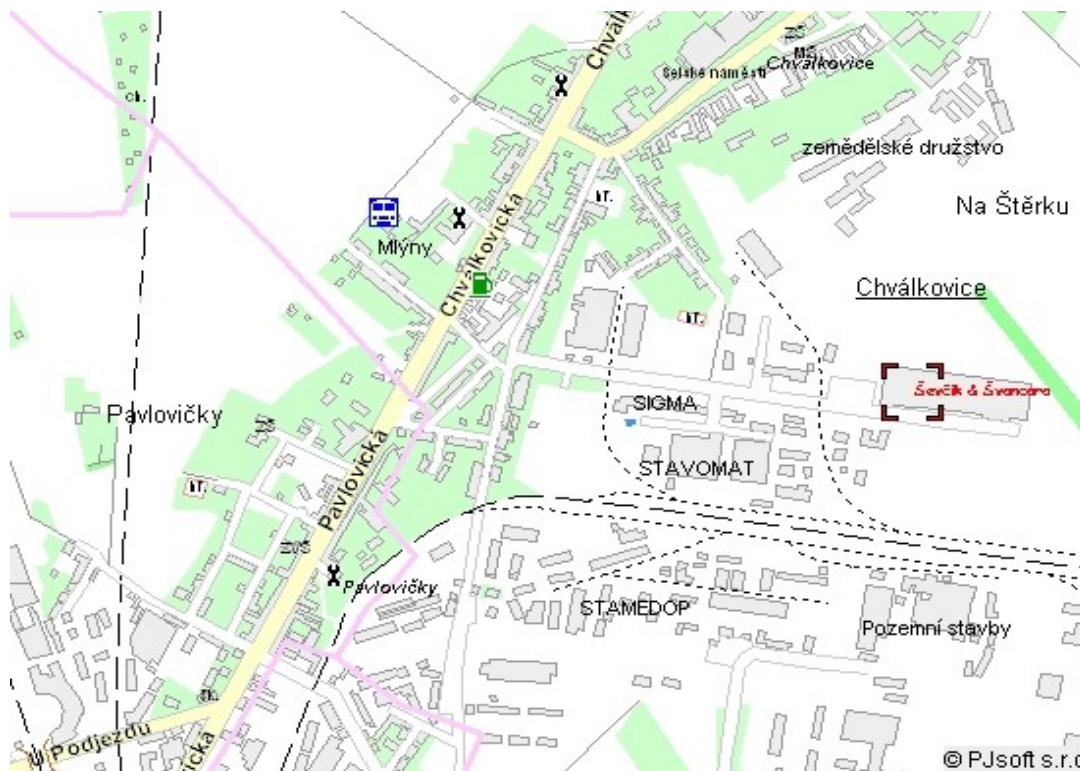

Petr Ševčík prodej spojovacího materiálu
Železniční 7 772 00 Olomouc
tel:585 311 392 fax:585 150 842 mobil:607 178 991
e-mail:srouby-ol@volny.cz

Rejstřík ČSN

ČSN 02 1101.....	3p.	ČSN 02 1208.....	19	ČSN 02 1444.....	36	ČSN 02 1815.....	56
ČSN 02 1103.....	4	ČSN 02 1226.....	19	ČSN 02 1449.....	36	ČSN 02 1822.....	57
ČSN 02 1104.....	5	ČSN 02 1227.....	19	ČSN 02 1450.....	37	ČSN 02 1824.....	57
ČSN 02 1105.....	5	ČSN 02 1228.....	20	ČSN 02 1455.....	37	ČSN 02 1826.....	57
ČSN 02 1111.....	5	ČSN 02 1229.....	20	ČSN 02 1461.....	37	ČSN 02 1940.....	59
ČSN 02 1112.....	6	ČSN 02 1232.....	20	ČSN 02 1462.....	38	ČSN 02 2101.....	59
ČSN 02 1115.....	6	ČSN 02 1235.....	21	ČSN 02 1491.....	38	ČSN 02 2109.....	60
ČSN 02 1116.....	6	ČSN 02 1236.....	21	ČSN 02 1492.....	38p.	ČSN 02 2140.....	60
ČSN 02 1121.....	7	ČSN 02 1237.....	21	ČSN 02 1529.....	40	ČSN 02 2150.....	60
ČSN 02 1122.....	7	ČSN 02 1238.....	22	ČSN 02 1601.....	40	ČSN 02 2153.....	61
ČSN 02 1124.....	7	ČSN 02 1239.....	22	ČSN 02 1604.....	40	ČSN 02 2155.....	61
ČSN 02 1128.....	8	ČSN 02 1240.....	22	ČSN 02 1609.....	41	ČSN 02 2156.....	61
ČSN 02 1130.....	8	ČSN 02 1301.....	23	ČSN 02 1611.....	41	ČSN 02 2171.....	62
ČSN 02 1131.....	8	ČSN 02 1303.....	23	ČSN 02 1624.....	41	ČSN 02 2173.....	62
ČSN 02 1135.....	9	ČSN 02 1308.....	23	ČSN 02 1665.....	42	ČSN 02 2190.....	63
ČSN 02 1137.....	9	ČSN 02 1315.....	24	ČSN 02 1669.....	42	ČSN 02 2191.....	63
ČSN 02 1138.....	9	ČSN 02 1318.....	24	ČSN 02 1682.....	42	ČSN 02 2195.....	63
ČSN 02 1143.....	10	ČSN 02 1319.....	24	ČSN 02 1683.....	43	ČSN 02 2301.....	64
ČSN 02 1146.....	10	ČSN 02 1324.....	25	ČSN 02 1702.....	45	ČSN 02 2311.....	64
ČSN 02 1147.....	10	ČSN 02 1326.....	25	ČSN 02 1703.....	46	ČSN 02 2315.....	64
ČSN 02 1151.....	11	ČSN 02 1327.....	25	ČSN 02 1706.....	46	ČSN 02 2330.....	65
ČSN 02 1152.....	11	ČSN 02 1329.....	26	ČSN 02 1708.....	46	ČSN 02 2381.....	65
ČSN 02 1155.....	11	ČSN 02 1341.....	26	ČSN 02 1721.....	47	ČSN 02 2391.....	65
ČSN 02 1156.....	12	ČSN 02 1343.....	26	ČSN 02 1724.....	47	ČSN 02 2562.....	71
ČSN 02 1161.....	12	ČSN 02 1352.....	27	ČSN 02 1726.....	47	ČSN 02 2570.....	71
ČSN 02 1162.....	12	ČSN 02 1365.....	27	ČSN 02 1727.....	48	ČSN 02 2575.....	72
ČSN 02 1167.....	13	ČSN 02 1367.....	27	ČSN 02 1728.....	48	ČSN 02 2810.....	66
ČSN 02 1169.....	13	ČSN 02 1369.....	28	ČSN 02 1729.....	48	ČSN 02 2811.....	66
ČSN 02 1173.....	13	ČSN 02 1371.....	28	ČSN 02 1731.....	49	ČSN 02 2812.....	66
ČSN 02 1174.....	14	ČSN 02 1372.....	28	ČSN 02 1733.....	49	ČSN 02 2813.....	67
ČSN 02 1176.....	14	ČSN 02 1386.....	29	ČSN 02 1734.....	49	ČSN 02 2820.....	67
ČSN 02 1178.....	14	ČSN 02 1391.....	29	ČSN 02 1739.....	50	ČSN 02 2825.....	67
ČSN 02 1181.....	15	ČSN 02 1393.....	30	ČSN 02 1740.....	51	ČSN 02 2827.....	68
ČSN 02 1182.....	15	ČSN 02 1399.....	30	ČSN 02 1741.....	51	ČSN 02 2840.....	68
ČSN 02 1183.....	15	ČSN 02 1401.....	32	ČSN 02 1744.....	51	ČSN 02 2841.....	68
ČSN 02 1185.....	16	ČSN 02 1402.....	33	ČSN 02 1745.....	52	ČSN 02 2843.....	69
ČSN 02 1186.....	16	ČSN 02 1403.....	33	ČSN 02 1746.....	52	ČSN 02 2865.....	69
ČSN 02 1187.....	16	ČSN 02 1407.....	34	ČSN 02 1751.....	53	ČSN 02 2875.....	69
ČSN 02 1189.....	17	ČSN 02 1411.....	34	ČSN 02 1753.....	53	ČSN 02 2929.....	70
ČSN 02 1191.....	17	ČSN 02 1412.....	34	ČSN 02 1754.....	54	ČSN 02 2930.....	70
ČSN 02 1201.....	17	ČSN 02 1413.....	35	ČSN 02 1781.....	55	ČSN 02 2931.....	70
ČSN 02 1203.....	18	ČSN 02 1416.....	35	ČSN 02 1810.....	55	ČSN 02 3630.....	43
ČSN 02 1205.....	18	ČSN 02 1431.....	35	ČSN 02 1812.....	56	ČSN 02 3640.....	54
ČSN 02 1207.....	18	ČSN 02 1441.....	36	ČSN 02 1814.....	56		

Petr Ševčík prodej spojovacího materiálu
Železniční 7 772 00 Olomouc
tel:585 311 392 fax:585 150 842 mobil:607 178 991
e-mail:srouby-ol@volny.cz

Rejstřík dle ČSN EN

ČSN EN 1207.....	8	ČSN EN 24015.....	3	ČSN EN 24766.....	15	ČSN EN 4762.....	10
ČSN EN 1481.....	20	ČSN EN 24016.....	23	ČSN EN 27434.....	16	ČSN EN 7045.....	9, 10
ČSN EN 1482.....	21	ČSN EN 24017.....	4	ČSN EN 27435.....	15	ČSN EN 7046.....	11
ČSN EN 1483.....	22	ČSN EN 24018.....	23	ČSN EN 28673.....	32	ČSN EN 7047.....	12
ČSN EN 2009.....	11	ČSN EN 24026.....	16	ČSN EN 28675.....	33	ČSN EN 7049.....	21
ČSN EN 2010.....	11	ČSN EN 24027.....	17	ČSN EN 28676.....	4	ČSN EN 7050.....	21
ČSN EN 22338+AC.....	60	ČSN EN 24028.....	17	ČSN EN 28736.....	61	ČSN EN 7051.....	22
ČSN EN 22339.....	61	ČSN EN 24032.....	32	ČSN EN 28739.....	62	ČSN EN 8677.....	24
ČSN EN 22340.....	59	ČSN EN 24034.....	40	ČSN EN 28740.....	62		
ČSN EN 22341.....	60	ČSN EN 24035.....	33	ČSN EN 28745.....	62		
ČSN EN 24014.....	3	ČSN EN 24036.....	34	ČSN EN 28765.....	4		

Rejstřík dle ISO

ISO 10511.....	39	ISO 4014.....	3	ISO 4766.....	15	ISO 8673.....	32
ISO 1207.....	8	ISO 4015.....	3	ISO 7040.....	39	ISO 8675.....	33
ISO 1234.....	55	ISO 4016.....	23	ISO 7042.....	39	ISO 8676.....	4
ISO 13337.....	61	ISO 4017.....	4	ISO 7045.....	9, 10	ISO 8677.....	24
ISO 1481.....	20	ISO 4018.....	23	ISO 7046.....	11	ISO 8736.....	61
ISO 1482.....	21	ISO 4026.....	16	ISO 7047.....	12	ISO 8739.....	62
ISO 1483.....	22	ISO 4027.....	17	ISO 7049.....	21	ISO 8740.....	62
ISO 2009.....	11	ISO 4028.....	17	ISO 7050.....	21	ISO 8745.....	62
ISO 2010.....	11	ISO 4032.....	32	ISO 7051.....	22	ISO 8746.....	63
ISO 2338.....	60	ISO 4034.....	40	ISO 7093.....	47	ISO 8747.....	63
ISO 2339.....	61	ISO 4035.....	33	ISO 7434.....	16	ISO 8752.....	61
ISO 2340.....	59	ISO 4036.....	34	ISO 7435.....	15	ISO 8765.....	4
ISO 2341.....	60	ISO 4762.....	10	ISO 7436.....	15		

Rejstřík dle DIN

DIN 1.....	61	DIN 1477.....	63	DIN 436.....	47	DIN 553.....	16
DIN 1143.....	66	DIN 1478.....	42	DIN 438.....	15	DIN 555.....	40
DIN 1151.....	66, 67	DIN 1480.....	59	DIN 439.....	34	DIN 557-5.....	41
DIN 1152.....	67	DIN 1481.....	61	DIN 440.....	48	DIN 558.....	23
DIN 1153.....	69	DIN 1587.....	45	DIN 444.....	13	DIN 561.....	6
DIN 1157.....	68	DIN 15273.....	26	DIN 462.....	54	DIN 562.....	35
DIN 1160.....	66, 67	DIN 1804.....	36	DIN 463.....	55	DIN 564.....	6
DIN 124.....	64	DIN 1816.....	36	DIN 464.....	12	DIN 571.....	55
DIN 125.....	45	DIN 186.....	26	DIN 466.....	37	DIN 580.....	28
DIN 126.....	47	DIN 22424.....	22	DIN 467.....	38	DIN 582.....	42
DIN 128.....	49, 51	DIN 315.....	42	DIN 471.....	70	DIN 601.....	23
DIN 137.....	49	DIN 316.....	27	DIN 472.....	70	DIN 603.....	24
DIN 1443.....	59	DIN 404.....	8	DIN 479.....	7	DIN 604.....	25
DIN 1444.....	60	DIN 417.....	15	DIN 525.....	30	DIN 605.....	25
DIN 1470.....	62	DIN 432.....	53	DIN 529.....	29	DIN 608.....	25
DIN 1472.....	62	DIN 433.....	46	DIN 546.....	36	DIN 609.....	5
DIN 1473.....	62	DIN 434.....	50	DIN 547.....	45	DIN 610.....	6
DIN 1476.....	63	DIN 435.....	50	DIN 551.....	15	DIN 653.....	12

Petr Ševčík prodej spojovacího materiálu
Železniční 7 772 00 Olomouc
tel:585 311 392 fax:585 150 842 mobil:607 178 991
e-mail:srouby-ol@volny.cz

DIN 661.....	64	DIN 7513.....	19, 20	DIN 912.....	10	DIN 94.....	55
DIN 662.....	64	DIN 7967.....	44	DIN 913.....	16	DIN 95.....	56
DIN 6797.....	51	DIN 7971.....	20	DIN 914.....	17	DIN 96.....	56
DIN 6798.....	52	DIN 7972.....	21	DIN 915.....	17	DIN 960.....	4
DIN 6799.....	70	DIN 7978.....	61	DIN 917.....	35	DIN 961.....	4
DIN 6912.....	31	DIN 7980.....	51	DIN 921.....	31	DIN 963.....	11
DIN 6914.....	31	DIN 7981.....	21	DIN 928.....	43	DIN 964.....	11
DIN 6915.....	44	DIN 7982.....	21	DIN 929.....	37	DIN 965.....	11
DIN 6916.....	46	DIN 7983.....	22	DIN 93.....	53	DIN 966.....	12
DIN 6924.....	38	DIN 7984.....	32	DIN 931.....	3	DIN 97.....	56
DIN 7.....	60	DIN 7985.....	9, 10	DIN 933.....	4	DIN 975.....	71
DIN 70615.....	33	DIN 7989.....	46	DIN 934.....	32	DIN 980.....	39
DIN 7337.....	65	DIN 7990.....	23	DIN 935.....	34, 41	DIN 982.....	39
DIN 7338.....	65	DIN 7991.....	32	DIN 936.....	33	DIN 985.....	39
DIN 7340.....	65	DIN 835.....	14	DIN 937.....	34	DIN 986.....	44
DIN 7341.....	60	DIN 84.....	8	DIN 938.....	14		
DIN 7346.....	62	DIN 9021.....	47	DIN 939.....	14		

Rejstřík dle názvů

čep bez hlavy.....	59	korunková matice.....	34, 35
čep s hlavou.....	60	korunková matice nízká.....	34
drobná čtýřhranná matice nízká.....	35	kroužek pojistný pro díru.....	70
hrubé korunové matice.....	41	kroužek pojistný pro hřídel.....	70
hrubé matice šestihřanné.....	40	kroužek pojistný třmenový.....	70
hrubé šestihřanné matice s oblym závitem.....	41	křídlaté matice.....	42
hrubý otočný šroub s okem.....	27	kuželový kolík nezakalený.....	61
hrubý šroub s okem.....	28	kuželový kolík s vnitřním závitem nezakalený.....	61
hřeb rýhovaný.....	63	matice čtýřhranné.....	41, 43
hřeb rýhovaný zápuštný.....	63	matice do obrobených upínacích drážek T.....	40
hřeb šroubový.....	63	matice kruhové se zářezy po obvodě.....	36
hřebík bez hlavy.....	69	matice kruhové se zářezy s drážkou.....	37
hřebík čalounický.....	68	matice pro napínače (krátké).....	43
hřebík do kritiny.....	66, 67	matice pro napínače trubkové.....	42
hřebík do kritiny s velkou hlavou.....	67	matice šestihřanné pro přivařování.....	37
hřebík do pražců.....	69	matice válcová s dírami po obvodě.....	36
hřebík do rohovníků.....	68	matice válcová s drážkou.....	36
hřebík kolářský.....	67	matice závěsné.....	42
hřebík pro strojní zatloukání.....	66	napínač.....	29, 30, 42, 43, 59
hřebík stavební s plochou hlavou.....	66	napínač s litinovými maticemi.....	59
hřebík stavební se zapuštěnou hlavou.....	67	nýt s plochou hlavou.....	65
hřebík šroubový.....	69	nýt s půlkulovou hlavou.....	64
hřebík zámečnický.....	68	nýt s trnem.....	65
kolík kuželový rýhovaný.....	62	nýt trubkový s lisovanou hlavou.....	65
kolík pružný.....	61	nýt zápuštný.....	64
kolík rýhovaný s vodícím čepem.....	62	nýt zápuštný s čočkovitou hlavou.....	64
kolík rýhovaný se sražením.....	62	odtlačovací šroub s čípkem.....	6
kolík s konci k roznyťování.....	60	odtlačovací šroub s hrotem.....	6
korečkový šroub.....	24, 26	podložka čtýřhranná pro dřevěné konstrukce.....	47
korečkový šroub zápuštný.....	26	podložka hrubá.....	47

Petr Ševčík prodej spojovacího materiálu
Železniční 7 772 00 Olomouc
tel:585 311 392 fax:585 150 842 mobil:607 178 991
e-mail:srouby-ol@volny.cz

podložka kruhová.....	46	stavěcí šroub s vnitřním šestihranem a hrotem.....	17
podložka kruhová pro ocelové konstrukce.....	46	stavěcí šroub s vnitřním šestihranem a s kuželovým	
podložka ozubená.....	51	koncem.....	16
podložka pod nýty.....	47	stavěcí šroub se čtyřhrannou hlavou a s kuželovým	
podložka pojistná pro kruhové matice se zářezem.....	54	důlkem.....	16
podložka pojistná s jazýčkem.....	53	šroub do plechu s kuželovou čochkovitou hlavou a s	
podložka pojistná s nosem.....	53	křížovou drážkou.....	21
podložka pojistná s vnitřním nosem.....	54	šroub do plechu s válcovou hlavou.....	20
podložka pro dřevěné konstrukce.....	48	šroub do plechu se zápustnou hlavou a křížovou drážkou	
podložka pro konstrukce z tvrdého dřeva.....	48	(Philips).....	21
podložka pro nosníky I.....	50	šroub do plechu se zápustnou hlavou a průběžnou	
podložka pro nosníky I,U,IE,UE (sklon 12%).....	50	drážkou.....	21
podložka pro nosníky I,U,IE,UE (sklon 8%).....	50	šroub do plechu se zápustnou hlavou čochkovitou a	
podložka pro šrouby s válcovou a půlkulovou hlavou.....	46	průběžnou drážkou.....	22
podložka pro šrouby se šestihrannou hlavou a		šroub do plechu se zápustnou hlavou čochkovitou a s	
šestihranné matice.....	45	křížovou drážkou.....	22
podložka pro třecí spoje.....	46	šroub hrubý se šestihrannou hlavou.....	23
podložka pružná.....	49, 51	šroub hrubý se šestihrannou hlavou se závitem k hlavě.....	
podložka pružná prohnutá.....	49	23	
podložka pružná prohnutá tenká.....	49	šroub křídlatý.....	27
podložka pružná s čtvercovým průřezem.....	51	šroub pro napínače s navařovacím koncem.....	30
podložka pružná s obdelníkovým průřezem.....	51	šroub přesný s malou šestihrannou hlavou.....	17, 18, 19
podložka se čtvercovým otvorem pro dřevěné konstrukce		šroub přesný s malou šestihrannou hlavou s dírou pro	
.....	48	závlačku.....	18
podložka vějířová s vnějším ozubením.....	52	šroub přesný s malou šestihrannou hlavou s pojistnou	
podložka vějířová s vnitřním ozubením.....	52	dírou se závitom k hlavě.....	19
pojistné matice dvoudílné.....	38	šroub přesný s malou šestihrannou hlavou s pojistnou	
pojistné podložky typ MB.....	54	dírou v hlavě.....	18
prodlužovací matice.....	40	šroub přesný s malou šestihrannou hlavou se závitom k	
přesná korunková matice malá.....	35	hlavě.....	18
přesná šestihranná matice.....	32, 33, 34	šroub přesný se šestihrannou hlavou - tvar A a B.....	3
přesná šestihranná matice malá.....	33	šroub přesný se šestihrannou hlavou s jemným	
přesná šestihranná matice nízká bez sražení.....	34	metrickým závitom -tvar A a B.....	4
přesná šestihranná matice nízká s jemným metrickým		šroub přesný se šestihrannou hlavou s jemným	
závitom.....	33	metrickým závitom k hlavě tvar A a B.....	4
přesná šestihranná matice nízká se sražením.....	33	šroub přesný se šestihrannou hlavou s pojistným otvorem	
přesná šestihranná matice s jemným metrickým závitom..		5
32		šroub přesný se šestihrannou hlavou s redukovanou	
rýhovaná matice.....	37, 38	hladkou částí dřívku -tvar B.....	3
rýhovaná matice nízká.....	38	šroub přesný se šestihrannou hlavou se zářezem.....	5
samojistné matice šestihranné nízké.....	38, 39	šroub přesný se šestihrannou hlavou se závitom k hlavě	
samojistné matice šestihranné svírací.....	39	tvar A a B.....	4
samojistné matice šestihranné vysoké.....	39	šroub s hákem pro napínače.....	29
stavěcí šroub s drážkou a s čípkem.....	15	šroub s hlavou T.....	26
stavěcí šroub s drážkou a s hrotem.....	16	šroub s hlavou T a se čtyřhrannem.....	26
stavěcí šroub s drážkou a s plochým koncem.....	15	šroub s kuželovou čochkovitou hlavou a s křížovou drážkou	
stavěcí šroub s průběžnou drážkou a navrtaným důlkem....		10
15		šroub s malou válcovou hlavou čochkovitou.....	8
stavěcí šroub s vnitřním šestihranem a čípkem.....	17	šroub s okem otočný přesný.....	13

Petr Ševčík prodej spojovacího materiálu
Železniční 7 772 00 Olomouc
tel:585 311 392 fax:585 150 842 mobil:607 178 991
e-mail:srouby-ol@volny.cz

šroub s plochou kulovou hlavou a se čtyřhranem.....	24	vrut s půlkulovou hlavou.....	57
šroub s půlkulatou hlavou.....	9, 10	vrut s půlkulovou hlavou s křížovou drážkou.....	57
šroub s půlkulovou hlavou.....	19, 24	vrut se šestihrannou hlavou.....	55
šroub s půlkulovou hlavou a noselem do dřeva.....	24	vrut se záпустnou čočkovitou hlavou.....	57
šroub s rýhovanou hlavou , nízký s plochým koncem.....	12	vrut se záпустnou čočkovitou hlavou s křížovou drážkou...	
šroub s rýhovanou hlavou , vysoký.....	12	57	
šroub s válcovou hlavou.....	8, 9, 10, 19	vrut se záпустnou hlavou.....	57
šroub s válcovou hlavou čočkovitou.....	9	vrut se záпустnou hlavou s křížovou drážkou.....	57
šroub s válcovou hlavou s dírami v hlavě.....	8	vrut se zapuštěnou čočkovitou hlavou.....	56
šroub s válcovou hlavou s vnitřním šestihranem.....	10	vrut se zapuštěnou hlavou.....	56
šroub s velkou čtyřhrannou hlavou do tvrdého dřeva.....	27	základový šroub.....	30
šroub se šestihrannou hlavou pro ocelové konstrukce		zámkový šroub.....	22
včetně matice.....	23	záпустný šroub s noselem.....	25
šroub se záпустnou hlavou čočkovitou tvar A.....	11	záпустný šroub se čtyřhranem do dřeva.....	25
šroub se záпустnou hlavou čočkovitou s křížovou drážkou		záпустný šroub se čtyřhranem do kovu.....	25
.....	12	záпустný závitorezný šroub s čočkovitou hlavou a s	
šroub se záпустnou hlavou s křížovou drážkou.....	11	průběžnou drážkou.....	20
šroub se záпустnou hlavou tvar A.....	11	záпустný závitorezný šroub s průběžnou drážkou.....	20
šroub závěsný.....	28	záпустný závitorezný šroub s půlkulovou hlavou.....	19
šrouby pro přivařování.....	13	záпустný závitorezný šroub s válcovou hlavou.....	19
třmenový šroub.....	28	Závitová tyč.....	71
upínací a stahovací kruhové matice typu KM.....	43	závlačka.....	55
upínací šroub do obrobených upínacích drážek T.....	7	závrtný šroub do hliníku.....	14
upínací šroub s nákrůžkem a se zaobleným čípkem.....	7	závrtný šroub do litiny.....	14
upínací šroub s osazeným koncem.....	7	závrtný šroub do matic pro obrobené upínací drážky T.....	13
uzavřená matice.....	35	závrtný šroub do oceli.....	14
válcový kolík nezakalený.....	60		
vrut s půlkulatou hlavou.....	56		

Katalog vytvořil Petr Ševčík.
 Verse 2.
 Vytvořeno v roce 2006.